



ОУХБ Япон улсын  
олон/хоёр талт хамтын  
ажиллагааны хөтөлбөр



Ноосон эдгэлийн гар урлалыг дэмжих төв



Олон Улсын  
Хөдөлмөрийн  
Байгууллага

# МАЛЫН ХИШИГ

ХОНИНЫ НООС, САРЛАГИЙН ХӨӨВӨР



УЛААНБААТАР 2016





ОУХБ Япон улсын  
олон/хоёр талт хамтын  
ажиллагааны хөтөлбөр



Ноосон эдгэлийн гар урлалыг дэмжих төв



Олон Улсын  
Хөдөлмөрийн  
Байгууллага

# МАЛЫН ХИШИГ

## ХОНИНЫ НООС, САРЛАГИЙН ХӨӨВӨР

Боловсруулсан: Ц.Цэнд-Аюуш, Д.Гүндэгмаа, Б.Анхцэцэг  
Хянан тохиолдуулсан: Ё.Нямдаваа

УЛААНБААТАР 2016

## ТАНИХ ТЭМДЭГ



Уншаарай



Бичээрэй



Сонсоорой



Хамтран ажиллаж,  
харилцан ярилцаарай



Бодоорой



Ажиглаарай



Асуугаарай

## МАЛЫН ХИШИГ

Хонины ноос, сарлагийн хөөвөр

Боловсруулсан:

Ц.Цэнд-Аюуш, Д.Гүндэгмаа, Б.Анхцэцэг

Хянан тохиолдуулсан:

Ё.Нямдаваа

Бие даан суралцах арга зүйг боловсруулсан:

Д.Гүндэгмаа

Зураач:

Г.Амарсанаа

Хэвлэлийн эхийг бэлтгэсэн:

Д.Гүндэгмаа

## АГУУЛГА

**Нэг. Оршил** ..... 4

**Хоёр. Хонины ноос бэлтгэл** ..... 6



2.1. Монгол хонины ноосны онцлог ба давуу тал ..... 6

2.2. Хонины ноос бэлтгэхэд анхаарах зүйл ..... 7

2.3. Хонь хяргах явц, аюулгүй ажиллагаа ..... 8

2.4. Ноосны анхан шатны боловсруулалт, ангилан ялгалт ..... 9

**Гурав. Сарлагийн хөөвөр бэлтгэл** ..... 13



3.1. Сарлагийн хөөврийн онцлог ба давуу тал ..... 13

3.2. Сарлагийн хөөвөр бэлтгэхэд анхаарах зүйл ..... 14

3.3. Сарлаг хөөвөрлөх явц, аюулгүй ажиллагаа ..... 15

3.4. Хөөврийн анхан шатны боловсруулалт, ангилан ялгалт .... 16

**Дөрөв. Хонины ноос, сарлагийн хөөврөөр гэрийн нөхцөлд бүтээгдэхүүн үйлдвэрлэх арга технологи** ..... 19



4.1. Эсгий урлалын бүтээгдэхүүний онцлог, эрэлт, хэрэгцээ ..... 19

4.2. Хонины ноос, сарлагийн хөөврөөр гар аргаар бүтээгдэхүүн үйлдвэрлэж орлогоо нэмэгдүүлэх боломж . . . . . 20

4.3. Гар аргаар эсгий бүтээгдэхүүн хийх ноос боловсруулах, будах ажлын дараалал ..... 21

4.4. Гар аргаар эсгий бүтээгдэхүүн хийх арга технологи ..... 30

**Тав. Хавсралт** ..... 58

5.1. Өөрийгөө үнэлэх асуулгын хариу ..... 58

5.2. Хонины ноос, сарлагийн хөөвөр бэлтгэн нийлүүлэх, ноос, хөөврөөр гар аргаар бүтээгдэхүүн хийх сургалтын үлгэрчилсэн хөтөлбөр ..... 61

5.3. Тоног төхөөрөмжийн жагсаалт ..... 64

5.4. Бүтээгдэхүүний технологийн зааварчилгааны хуудас ..... 65

5.5. Эсгий шаахайны хэмжээ(размер) болон ноосны орц ..... 67

5.6. Эсгий бойтогны эсгүүр ..... 68



## НЭГ. ОРШИЛ

Малчин монгол хүн өдөр бүр зогсоо зайгүй хөдөлмөрлөж “өрх бүр үйлдвэр, хүн бүр үйлдвэрлэгч” байсаар ирсэн. Энэхүү үйлдвэрийнх нь ихэнх түүхий эд нь буянт малынх нь хишиг болох сүү, мах, ноос ноолуур, арьс шир юм. Монгол айл 2000 орчим үйлдэл шаардагддаг 1500 гаруй бүтээгдэхүүнийг гэртээ хийдэг, нүүдэлчин ахуйдаа тохирсон хялбар арга технологи, авсаархан тоног төхөөрөмжтэй байсан. Одоо ч уламжлан хадгалсаар, малынхаа хишиг буянаар амьдарсаар байгаа. Гэхдээ мартагдаж бүдгэрсээр байгаа нь ч бас цөөнгүй.

Бид мал бол амьд үйлдвэр, мал бол явдаг үйлдвэр, малын амьсгалаас бусдыг ашиглаж болно гэх мэт сүржин бас үнэн үгийг ярьж заншсан. Харин хийж хэрэгжүүлж байгаа нь ямархуу билээ. Бодох л хэрэг. Бусдын үйлдвэрийн үнэт түүхий эдийг хямд үнээр бэлтгэж өгөөд, хэдэн төгрөг олсондоо сэтгэл ханан баясах, шар сүү, эвэр, туурай, яс, шөрмөс гэх мэт үнэт түүхий эдээ үнэгүйдүүлэн хөсөр хаях явдал газар сайгүй л байна.

Малын хишиг сүү, мах, ноос ноолуур, арьс ширний анхан шатны боловсруулалтыг хийж үндэсний үйлдвэрээ дэмжих, улмаар малчин хүн орлогоо нэмэгдүүлэх, гэртээ төрөл бүрийн бүтээгдэхүүн үйлдвэрлэх арга технологийг бие даан сурахад туслах зорилго, агуулга бүхий “Малын хишиг” хэмээх цуврал гарын авлагыг Олон Улсын Хөдөлмөрийн Байгууллагын аргачлалаар боловсруулан суралцагч Танд хүргэж байна.

Энэхүү цуврал нь “Малын хишиг” гэсэн ерөнхий нэртэй бөгөөд “Хонины ноос, сарлагийн хөөвөр”, “Сүү, сүүн бүтээгдэхүүн”, “Арьс шир”, “Мах, махан бүтээгдэхүүн” хэмээх дөрвөн тусгай гарын авлагаас бүрдэнэ.

“Малын хишиг” хэмээх цуврал гарын авлагын гол ач холбогдол нь малаас авах ашиг шимийг нэмэгдүүлэх арга ухаан, санаа сэдлийг малчны гэрт хүргэж байгаа явдал юм.

Малын гаралтай түүхий эдийг боловсруулан эцсийн бүтээгдэхүүн үйлдвэрлэх орчин үеийн үйлдвэрийг хөгжүүлэхийн зэрэгцээ зөвхөн Монголоос л олж болох идээ цагаа, эд хэрэглэл, зөвхөн Монголд л харж болох өвөрмөц сонин арга ухаанаа уламжлан хадгалж өвлүүлэн үлдээх нь өнөөгийн бидний үүрэг билээ. “Малын хишиг” хэмээх цуврал гарын авлага монгол соёлын биет ба биет бус өвийг хадгалан хөгжүүлэхэд дуслын төдий боловч хувь нэмэр оруулна гэдэгт итгэж байна.

Энэхүү гарын авлагуудын цуврал шинжийг агуулах нэг гол онцлог нь сурах аргыг боловсруулсан загвар нь ойролцоо бөгөөд бүгдээрээ бие даан суралцахад зориулагдсан болно.

Ижил ойролцоо сурах аргын загвар сонгосны учир нь юуны өмнө бие даан суралцах туршлага багатай малчдын онцлогийг анхаарсан хэрэг. Нөгөө талаас бие даан суралцах арга эзэмших эхний алхам нь тодорхой нэг загвар удирдамжийн дагуу ажиллаад, зөв ажиллаж байгаа эсэхээ өөрөө үнэлээд, алдаа дутагдлаа өөрөө олж засаж сурах явдал юм. Дараа нь хэрэгтэй мэдээллээ өөрөө олох, хэрэглэх, өгсөн загвар удирдамжийг өөр нөхцөлд хувирган хэрэглэх зэрэг шат ахисан алхмуудад аажмаар шилждэг. Энэ санааг гарын авлагын сурах аргын боловсруулалтад шингээхийг хичээсэн болно.

Цуврал гэж нэрлэж байгаагийн бас нэг учир нь бүх гарын авлагад гуч эргэм насны малчин залуу Ганаа, Болороо хоёр гэрээрээ суралцах явцад тэдний гэр

бүлд гарч буй өөрчлөлт дэвшлийг харилцан ярилцах, хамтран ажиллах маягаар харуулж зохиомжилсон явдал юм. Ийнхүү сургалтын гарын авлагыг тодорхой баатартай зохиомжлох нь бие даан суралцах явцыг амьд сонирхолтой болгох, судалж байгаа зүйлээ зөв ойлгох, ойлгосноо хэрэглэх, дүгнэх олон талын ач тустай байдаг.

Эдгээр гарын авлагын бас нэг онцлог нь суралцагчдын бичиг үсгийн чадварыг дээшлүүлэх, бичих тооцоолох дасгал олон байгаад оршино. Би бичиг мэднэ шүү дээ гэж суралцагч та бүү гайхаарай. Сайн бичиж, бүтээлчээр уншиж сурна гэдэг бол насан туршдаа сураад ч төгс сайн болж чаддаггүй том эрдэм гэнэ. Хүн хэдий бичиг мэддэг ч түүнийгээ хэрэглэж уншиж, бичиж байхгүй бол ихээхэн төсөөрдөг талтай.

Ямар ч сургалт бичиг заагаагүй ч суралцагчийн бичиг үсгийн чадварыг дээшлүүлэх, хүнийг хөгжүүлэх зорилгыг давхар агуулж байдаг. Энэхүү зорилгыг хангах үүднээс бид суралцагч танаар зөндөө их зүйл уншуулах, уншсанаа тунгаан бодох, ойлгосноо товч бичиж тэмдэглэх, ярилцах, хэрэглэх дасгал даалгавар өгч байгаа билээ. Та суралцах явцдаа тэдгээр дасгалыг заавал хийгээрэй. Сургалтын дараа Та өөрөө ч мэдэлгүй их хөгжсөн байх болно. Аливаа зүйлийг заавал багшаар заалгахгүй өөрөө бие даан сурах чадвар тань нэмэгдсэн байх болно. "Хүнд загас бүү барьж өг, загас барих ухаан зааж өг" хэмээх мэргэн үгийг санана уу.

"Малын хишиг" (Хонины ноос, сарлагийн хөөвөр) хэмээх энэхүү гарын авлагыг бичихийн өмнө суралцах бүлгийн төлөөллөөс хэрэгцээний судалгаа авч, тэдний ноос, хөөврөөсөө олох ашгийг нэмэгдүүлэхэд зайлшгүй чухал гэж үзсэн мэдлэг, чадвараас хамруулахыг хичээсэн болно.

"Хонины ноос бэлтгэл", "Сарлагийн хөөвөр бэлтгэл", "Хонины ноос, сарлагийн хөөврөөр гэрийн нөхцөлд бүтээгдэхүүн үйлдвэрлэх арга технологи", гэсэн 3 дэд сэдвийн хүрээнд суралцагч Та дараах мэдлэг, чадварыг эзэмших болно. Үүнд:

- Хонины ноос бэлтгэл, анхаарах зүйл, аюулгүй ажиллагаа
- Ноосны анхан шатны боловсруулалт, ангилан ялгалт, ашиг орлогоо нэмэгдүүлэх мэдлэг, чадвар
- Сарлагийн хөөвөр самнаж бэлтгэх арга, анхаарах зүйл, аюулгүй ажиллагаа
- Хөөврийн анхан шатны боловсруулалт, ангилан ялгалт ашиг орлогоо нэмэгдүүлэх мэдлэг, чадвар
- Хонины ноос, сарлагийн хөөврөөр гэрийн нөхцөлд хавтгай эсгий, ширмэл бүтээгдэхүүн, хүүхдийн сөөхий, битүү углааш, эсгийний өөдсөөр бэлэг дурсгалын зүйл хийх чадвар гэх мэт.

Гарын авлагын сэдэв бүрийн эхэнд тухайн сэдвийг судлах явцад хэрэгжүүлэх суралцах үйлийн зорилго бий. Тэрхүү зорилгын дагуу та уншиж судлах зүйлээ судлаад, малчин Ганаагийн гэр бүлийн түүх(жишээ)-тэй танилцана. Үзсэн зүйлээ бататгах дасгал, даалгавар гүйцэтгэнэ.

Сурсан зүйлээ Та өөрөө үнэлнэ. Бид "өөрийгөө үнэлэх" маш энгийн аргыг танд зориулж боловсруулсан байгаа. Нэг сэдвийн дараа өөрийгөө үнэлэх асуулга, үнэлэх загвар бий. Хүснэгтэд буй өгүүлбэрүүдийг уншаад "тийм", "үгүй", "мэдэхгүй" гэсэн хариунаас өөрийнхөө хариултыг сонгон будна. Тэгээд номынхоо ард буй хариуны хүснэгтэй тулгаж үзээрэй. Үнэлгээний хүснэгтийн ард үнэлгээний норм байгаа. Түүнийг хараарай.

Та бие даан суралцаж чадна аа, амжилт хүсье!

## ХОЁР. ХОНИНЫ НООС БЭЛТГЭЛ

**Зорилго:** Энэхүү сэдвийг судлах явцад Та:

- Монгол хонины ноосны онцлог ба давуу тал
- Хонь хяргах үе шат ба хугацаа
- Хонины ноосны анхан шатны боловсруулалт, ашиг орлогоо нэмэгдүүлэх боломжийн талаарх мэдлэгээ нэмэгдүүлнэ.
- Мэдлэгээ хэрэглэх дасгал, даалгавар гүйцэтгэнэ.
- Өөрийгөө үнэлнэ.

### 2.1. Монгол хонины ноосны онцлог ба давуу тал



Монгол орны эрс тэс уур амьсгалд дасан зохицсон монгол хонины ноос дулаан сайн хадгалдаг, бат бөх, галд тэсвэртэй, хиртэлт, элэгдэлт багатай, үс нь сэргэх чадвар сайтай зэрэг онцлог ба давуу чанартай.

*Дулаан тусгаарлах чадвар.* Монгол хонины ноосны ширхэг бүр нь голоороо хөндий гуурстай, гуурс нь агаараар дүүрсэн бүтэцтэй байдаг учир дулааныг сайн тусгаарладаг. Агаарын чийгшил их үед хонины ноос нь чийгийг шингээгээд дулаан болгон гаргадаг. Ноосон дулаалгын материал дулааныг хадгалж, чийгийг шингээн өрөө тасалгааны бичил уур амьсгалыг тогтмол байлгадаг. Үүнийг байгаль эхээс заяасан энерги үүсгэгч гэж хэлж болно. Хонины ноос нь барилгын болон уур, усны хоолойн дулаан тусгаарлагч материал үйлдвэрлэхэд их тохиромжтой төдийгүй манай орны хувьд хамгийн үр ашигтай үйлдвэрлэлийн нэг юм. Таван Богд групп 2014 оноос хонины ноосыг орчин үеийн дэвшилтэт технологи ашиглан дулаалгын материал үйлдвэрлэж байна. Барилга орон сууц болон Монгол гэр дулаалах боломжтой энэхүү дулаалгын материал нь 2 давхар эсгий гэрээс 5 дахин дулаан хадгалах чадвартай ажээ.

*Галд тэсвэртэй чанар.* Хонины ноос нь нэмэх 560 хэмд шатдаг учраас амархан шатдаггүй материалын тоонд ордог.

*Дуу, чимээ тусгаарлах, хорт бодис шингээх чанар.* Ноосоор хийсэн дулаалгын материал шилэн хөвөнтэй харьцуулахад дуу чимээг 20 хувиар илүү бууруулдаг. Ноосон дулаалгын материал хорт хийг шингээн сарниулдаг давуу талтай.

*Бусад давуу талууд.* Ноосны ширхэгүүд нь боловсруулалтын явцад нэг чиглэлд эмх замбараатай зулагдах ба ширхгүүд нь орооцолдсон байх тул сайн биежиж, хэв гажилтад хялбар орохгүй байх чадвартай байна. Хамгийн гол нь ноос бол байгалийн сэргээгдэх нөөц. Түүнийг дахин боловсруулах боломжтой, эдэлгээний хугацаа дуусахад бүрэн задарч байгальд шингэдэг.



Зураг 1. Хонины ноосон дулаалга



Манай улс жилд дунджаар **18.8** мянган тонн хонины ноос бэлтгэдэг. Бэлтгэсэн ноосны **28.6** хувийг үндэсний үйлдвэрүүд боловсруулан, эцсийн бүтээгдэхүүн үйлдвэрлэдэг, үлдсэн **71.4** хувийг анхан шатны боловсруулалт хийгээд гадаадад гаргаж худалддаг.





- Болор оо, чи хар даа, манай улс чинь бэлтгэсэн ноосныхоо ихэнхийг эцсийн бүтээгдэхүүн үйлдвэрлэлгүй гадагшаа гаргачихдаг юм байна шүү дээ. Тэр их ноосоор эцсийн бүтээгдэхүүн үйлдвэрлэвэл ч их ашиг олно доо ...



- Тэгж л яриад байгаа шүү дээ. Улс орон төдийгүй айл өрх ч ноосноосоо олох ашгийг бүрэн авч чадахгүй байна. Чанартай сайн ноос бэлтгэж, орлогоо нэмэгдүүлэх, зарим ноосоороо гэртээ бүтээгдэхүүн үйлдвэрлэж хэрэглэх, орлого олох талаар энэ номоор суралцах юм гэсэн. Хэрэгтэй байгаа биз. Хичээгээд сурна даа ...



## 2.2. Хонины ноос бэлтгэхэд анхаарах зүйл

Хонины ноос бэлтгэхэд дараах зүйлийг анхаарах нь зүйтэй. Үүнд:

- Ноосны чанарт нөлөөлөх зүйлийг мэдэх
- Хонь хяргах хугацааг зөв сонгох
- Хонь хяргах бэлтгэл ажлыг хангах
- Хонь хяргахад анхаарах зүйлийг мэдэх
- Бэлтгэсэн ноосыг стандартын дагуу савлах, хадгалах

*Ноосны чанарт нөлөөлөх зүйл.* Малчин хүн чанар сайтай ноос бэлтгэж, ашиг орлогоо нэмэгдүүлэхийн тулд ноосны чанарт муугаар нөлөөлөх зүйлийг мэддэг байх ёстой.

Ноосны чанарт муугаар нөлөөлөх зүйлс:

- Хонины арчилгаа маллагаа муу, хужир ус дутагдах, хамуурах, хачиг, хувалзанд баригдах
- Хэт давчуу халуун байр хашаанд хаших
- Хяргах хугацаа алдах, ноосны унжсан хэсгийг тухай бүр авалгүй, хавар харгана өргөстэй модлог ургамалтай бэлчээрт удаан маллах
- Дулааны улиралд хашиж хот хэвтрийг сэлгэхгүй удааж, ноосыг шарлуулах Шавхайд шарласан ноос угаагдахгүй будагдах нь муу болох ба бүтээгдэхүүний чанарт муу нөлөөтэй учир малчид хониныхоо ноосыг шарлуулахгүйг хичээх нь чухал.
- Замын хар, тосон будгаар тэмдэглэгээ хийхгүй байх
- Хонийг тэмдэглэх бол чих, дух, дагзан дээр нь тусгай зориулалтын будгаар тэмдэглэх нь зүйтэй.



Зураг 2. Тосон будгаар бохирдсон ноос



Зураг 3. Замын хараар бохирдсон ноос



3800 мянган тонн ноос бэлтгэхэд дунджаар 87.4 тонн нь будаг, замын хараар бохирдсоноос ашиглагдахгүйгээр шууд хаягддаг. Энэ нь бэлтгэсэн ноосноос 80-90 орчим сая төгрөгийн ноосыг хог руу хаяж байна гэсэн үг юм. 80-90 сая төгрөгөөр юу хийж болох вэ, бодоорой.



- Ганаа, чи юу тааралдсанаараа л хонио тэмдэглэх гээд байдаг, болохгүй нь байна шүү дээ, хө. Манайх ч гэсэн багагүй ноос ялгаж хаядаг даа...

- За, за. Наана чинь 80-90 сая төгрөгөөр юу хийж болох вэ, гэж асуугаад байна. Хэрвээ нэг хонь дунджаар 150 000 төгрөг гэж үзвэл, 530-600 хонь авч болох нь, хө. Будаг, замын хараар хонио тэмдэглэсэнээс болоод бүхэл бүтэн суурь хонио хаяж байдаг байх нь ээ. Санаанд оромгүй юм байна даа.



Хонь хяргах хугацаа. Тухайн жилийн байгаль цаг уурын нөхцөл, өвс ногооны гарц, зуншлагын байдал, ноосны хөөрөлт, зунгаг суултыг харгалзан 6-р сарын дунд үеэс 7-р сарын эхний 10 хоногт багтаан хонио хяргах нь тохиромжтой. Хавар эрт хяргавал ноос хэвийн зунгаг суугаагүй, хяргахад бэрхшээлтэй байхаас гадна ноос нь хатуу, уян хатан чанаргүй, гялалзсан өнгөгүй байдаг.



Зураг 4. Дархан-Уул аймагт зохион байгуулсан хонь хяргах сургалтын үеэр бэлтгэсэн хяргалтын байр

Хонь хяргах бэлтгэл ажил. Хонь хяргах сүүдрэвчтэй хяргалтын байр, берзинт буюу тусгайлан бэлтгэсэн дэвсгэр, сав шуудай, хайч зэргийг бэлтгэнэ. Ноос хяргах хайч нь гар буюу цахилгаан гэсэн 2 төрөл байна.



Зураг 5. Гар хайч



Зураг 6. Цахилгаан хайч

### 2.3. Хонь хяргах явц, аюулгүй ажиллагаа

Хонь хяргахад дараах зүйлийг анхаарвал зохино. Үүнд:

- Хонио ноосны чанар байдлаар нь ангилан, суурилж, хяргалтанд оруулах
- Хонь хяргахдаа эхлээд хяргахад төвөгтэй гэдэс, толгой, хонго, цавь сүүлний ноосыг хяргах
- Өвчтэй, ялангуяа хамуутай малын ноос хяргасан тохиолдолд тусад нь авч хадгалах эсвэл хяргахгүй байх.
- Хонины ноосыг хөрстэй нь хэгэж зажлуулан арьсыг гэмтээлгүй, жигд, доогуур хяргах, гар хуруугаа эсгэхгүй байх, хувцсаа тохируулж өмсөх
- Хяргах үедээ хонины хонго гуя, цавины бохирдсон ноосыг тусад нь авч, бутархай ноостой савлах
- Хяргаж авсан үргэлж ноосыг гадна талаас нь дотогшоо хумьж, хуйлж эвхэх
- Салхи шуургатай, бороотой өдөр буюу нойтон газар хяргахгүй байх

- Ноос хадгалахдаа заавал олсон ширхэгтээр хийсэн тааран шуудайд хадгалах. Учир нь тааран шуудайд савласан ноос нь хэвийн чийгээ сайн хадгалдаг. Ноосыг зөв хадгалахгүй бол шарлаж, чанар, бөх бат байдал нь эрс муудах аюултай.
- Ноос нь өөртөө чийг шингээх чадвар өндөртэй байдаг ба норсон ноос шарлаж чанараа алддаг тул ус, чийгнээс хамгаалах хэрэгтэй. 20-30 см өндөртэй тавиур бэлтгэж шуудайтай нооснуудыг давхарлан өрж хураагаад бүтээж хадгална.
- Ноос барьсны дараа гараа заавал угаах,
- Ноостой харьцахдаа амны хаалт, бээлий өмсөх гэх мэт зүйлийг анхаараарай.

## 2.4. Ноосны анхан шатны боловсруулалт, ангилан ялгалт



Хяргасан ноосонд өвс ургамал, элс шороо, будаг тосны бохирдолт ихтэй байдаг тул ноосыг өнгө зэрэг, төрөл чанараар нь ялган, хог, өтөг бууц, хагийг нь унаган, ноосонд наалдсан нарийн хог шороо, зунгагийг угааж, ангилан ялгаж анхан шатны боловсруулалт хийнэ.

Ноос ангилалтыг орон нутагт ноосыг бэлтгэх ажиллагаатай нэгэн зэрэг явуулах бөгөөд ноос хяргалтын шууд үргэлжлэл юм. Үргэлж биш бутархай болон доод зэргийн ноос, ахар, хурганы ноосыг үргэлж ноосноос тусгайд нь ангилна. Ноос ангилалтыг хэдий чинээ зөв явуулна ноос боловсруулах үйлдвэрийн ажлыг төдий чинээ хөнгөвчлөхөөс гадна бүтээгдэхүүний чанар сайжирна.

Үргэлжээр нь хяргасан ноосыг талбайн хэмжээгээр нь зурагт үзүүлснээр хувааж ангилна.

(зураг 7)

1. Бага бохирдолтой хамгийн нарийн, шигүү ноос
2. Эрлийзжсэн байх магадлал өндөр буюу харьцангуй бүдүүн дунд зэргийн ноос
3. Хонины өтгөн, шингэн ялгадасанд бохирдож шарласан бүдүүн ширхэгтэй, сийрэг ноос
4. Нар салхинд гэмтэж, хугарамтгай, уян хатан чанар нь муудсан ноос
5. Монгол хонины ноосны ялангуяа бүдүүн бүдүүвтэр ноосны хамгийн нарийн, гэмтэлгүй байдаг нь хүзүүний хэсгийн ноос
6. Хэвтрийн буюу хашаа хороо, бууцны бохирдлоос хамаарч шарлаж гэмтсэн ноос

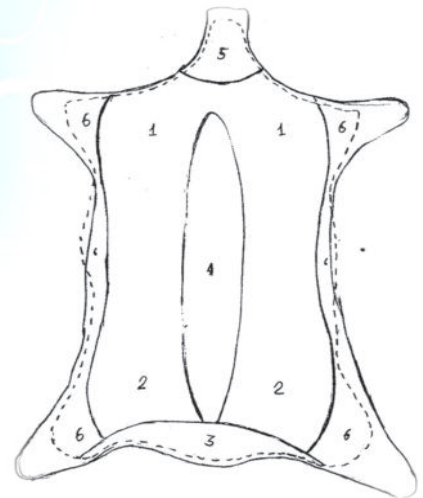

Зураг 7. Хонины үргэлж ноосыг талбайн хэмжээгээр нь ангилах бүдүүвч зураг

Ноосыг талбайн хэмжээгээр нь ангилахаас гадна төрөл, өнгө, чанар гадаад байдлаар нь ангилдаг.

### Хонины ноосны бэлтгэлийн стандарт MNS33-2007

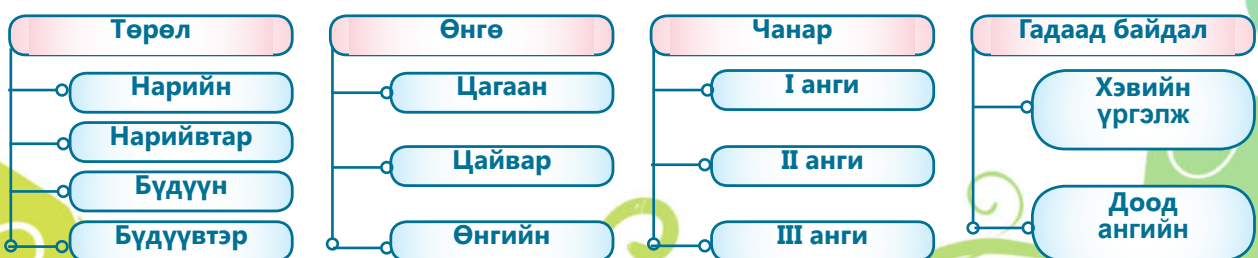





**Хонины ноос бэлтгэлийн стандарт MNS33-2007** бүдүүвчид харуулсан нарийн ноос, нарийвтар ноос зэрэг нэр томъёо болон ноос бэлтгэлийн талаар тодорхой мэдэхийг хүсвэл хавсралт 1-ээс харна уу.



Дараах асуултын дагуу ярилцаарай.

- Монгол хонины ноос ямар онцлогтой вэ?
- Хонины ноос яагаад дулаан хадгалах чадвартай байдаг вэ?
- Манай улсад хонины ноосоор дулаалгын материал үйлдвэрлэдэг үйлдвэр байдаг уу?
- Хонины ноосон дулаалгын материал ердийн эсгийнээс дулаахан уу?
- Хонины ноос амархан шатдаг материалд орох уу?
- Хонины ноос гялгар уут хоёрын аль нь амархан задарч байгальд шингэх вэ?



Номынхоо 5-6 дугаар хуудсыг дахин гүйлгэж хараад, сайн чанартай ноос бэлтгэж, ашиг орлогоо нэмэгдүүлэхэд танай гэр бүл юуг анхаарах шаардлагатай байгааг асуултын дагуу товч бичээрэй.

Асуулт	Хариу
Танайх ноосоо тушаахад задалж хатаах, дахин ялгах зэрэг гологдол гарч байсан тохиолдол бий юу?	_____
Ноосныхоо чанарт муугаар нөлөөлөх зүйл гаргахгүйн тулд юуг шинээр мэдэж авсан бэ?	_____
Хонио хяргах талаар юуг шинээр мэдэж авсан бэ?	_____
Хонины ноос бэлтгэх арга туршлагаасаа хамгийн сайн нэг аргыг нэрлэнэ үү.	_____
Таны бодлоор хонины ноос бэлтгэх ажлын чанарыг сайжруулбал ашгаа нэмэгдүүлэх боломж байгаа юу? Та тооцоолж үзсэн үү?	_____



- Болороо, өчигдрийн арилжаагаар хонины үргэлж, цагаан, угаасан ноосыг килограмм бүрийг нь 2,170 төгрөгөөр, доод ангийн, угаасан ноосыг килограмм бүрийг нь 1,180 төгрөгөөр худалдлаа гэж байна, хө. Бараг 1000 төгрөгний зөрүүтэй байна шүү. Бид ноосоо сайн ялгаж бэлтгэдэг, хоршоо маань үйлдвэрт гэрээгээр нийлүүлдэг болмоор байна ...







а) Үргэлжээр нь хяргасан ноосыг дэлгээд зураг 7-ийн дагуу сайтар ажиглаарай.

б) Дараа нь зураг 7-д 3 ба 6-ийн тоогоор тэмдэглэсэн хэсгийг таслан авч бутархай ноос руу хий.

в) Замын хар, ялгадас, зунгагтай хэсгийг мөн тусад нь савла.

г) Бүтэц байдал, өнгөөр нь зэрэглэж хуваа.

д) Ялгасан ноосыг тус тусад нь ялгаж савлаад, шуудай дээр нь хаяглаарай.



Зураг 8. Ангилж савласан ноос



Энэхүү номын хавсралт 1-ээс харж дараах асуултад хариулж бичээрэй. ЗАГВАР:

Асуулт	Хариу
- Ноосны анхан шатны боловсруулалт гэж юуг хэлэх вэ?	- Ноосыг анги, нэр төрлөөр нь ялган, хогт хольцыг сэгсэрч, сэмлэн, угааж, хатаах үйл ажиллагааг ноосны анхан шатны боловсруулалт гэдэг.
- Нарийн ноос гэж ямар ноосыг хэлэх вэ?	_____
- Нарийвтар ноос гэж ямар ноосыг хэлэх вэ?	_____
- Бүдүүн ноос гэж ямар ноосыг хэлэх вэ?	_____
- Бүдүүвтэр ноос гэж ямар ноосыг хэлэх вэ?	_____



Хонины ноос бэлтгэх ажлаа төлөвлөөрэй. Төлөвлөгөөндөө тоног төхөөрөмж худалдаж авах, шинээр хийх, засаж сэлбэх зүйлд зарцуулах зардлыг сайтар тооцоолж тусгаарай. Жишээ нь, цахилгаан хайч, хонь хяргалтын байр, ноос хураах тавиур гэх мэт. Зарим тоног төхөөрөмжийн үнийг 64 дугаар талд буй хавсралт 3-аас хараарай.

**“Хонины ноос бэлтгэл”** сэдвийн хүрээнд эзэмшсэн мэдлэг, чадвар, өөртөө болон гэр бүлдээ гарч буй өөрчлөлт дэвшлийг үнэлнэ үү.

Зөвшөөрч буй хариуны харгалзах нүдийг будаарай. Жишээг харна уу.

	Тийм	Үгүй	Мэдэхгүй
1. Монгол хонины ноосны ширхэг бүр нь голоороо хөндий гуурстай, гуурс нь агаараар дүүрсэн байдаг учир дулаан сайн тусгаарладаг.			
2. Хонины ноосны эдэлгээний хугацаа дуусахад бүрэн задарч байгальд шингэдэггүй.			
3. Ноосоор хийсэн дулаалгын материал шилэн хөвөнтэй харьцуулахад дуу чимээг 20 хувиар илүү бууруулдаг.			
4. Манайх хонь хяргахдаа сүүдрэвчтэй хяргалтын байр, тусгайлан бэлтгэсэн дэвсгэр, сав шуудай, хайч зэргийг сайн бэлтгэдэг болсон.			
5. Хонины хондлойн хэсгийн ноос бага бохирдолтой хамгийн нарийн, шигүү байдаг.			
6. Хонины нуруу хэсгийн ноос нар салхинд гэмтэж, хугарамтгай болж, уян хатан чанараа алдсан байдаг.			
7. Хонины хонго гуя, цавины бохирдсон ноосыг тусад нь авч савлах шаардлагагүй ноосонд хорогдолтой.			
8. Монгол хонины ноосны ялангуяа бүдүүн, бүдүүвтэр ноосны хамгийн нарийн, гэмтэлгүй хэсэг нь хүзүүний хэсгийн ноос			
9. Ноосыг талбайн хэмжээгээр нь ангилахаас гадна төрөл, өнгө, чанар, гадаад байдлаар нь ангилдаг.			
10. Манайх ноосоо ангилж бэлтгэдэг болсон. Энэ бол ноосныхоо үнийг нэмэгдүүлэх нэг арга төдийгүй үндэсний үйлдвэрлэлийг дэмжиж байгаа хэрэг юм.			
11. Манайх хониныхоо хот хэвтрийг ойр ойрхон сэлгэж байсан болохоор хонины ноос шарлаагүй үрэгдэл багатай байсан.			
12. Манайх тосон будаг, замын хараар хонио хаа хамаагүй тэмдэглэхээ больсон. Бусад малчдад сануулсан.			

ТАЙЛБАР: Та дээрх хүснэгтэд сонгож будсан хариугаа шалгахдаа энэ номын ард хавсаргасан хариуны хүснэгт 1-тэй тулгаж үзээрэй.

## ҮНЭЛГЭЭ

Бүх хариу таарч байвал	<b>хангалтай сайн</b>
2-3 зөрж байвал	<b>хангалттай</b>
3-аас дээш зөрж байвал	<b>сэдвээ дахин үзнэ үү.</b>

## ГУРАВ. САРЛАГИЙН ХӨӨВӨР БЭЛТГЭЛ

**Зорилго:** Энэхүү сэдвийг судлах явцад Та:

- Сарлагийн хөөврийн онцлог ба давуу тал
- Сарлагийн хөөвөр бэлтгэхэд анхаарах зүйл
- Хөөврийн анхан шатны боловсруулалт, ангилан ялгалт ашиг орлогоо нэмэгдүүлэх боломжийн талаарх мэдлэгээ нэмэгдүүлнэ.
- Мэдлэгээ хэрэглэх дасгал, даалгавар гүйцэтгэнэ.
- Өөрийгөө үнэлнэ.

### 3.1. Сарлагийн хөөврийн онцлог ба давуу тал



Сарлагийн хөөвөр нь хосгүй үнэт түүхий эд бөгөөд маш олон онцлог ба давуу талтай. Энэ талаар бага зэрэг дэлгэрүүлье.

*Дулаан.* Сарлагийн хөөвөр нь гайхалтай дулаан хадгалах чанартай ба норсон ч дулаанаа хадгалж, биеийн дулааныг хэвийн байлгадаг. Энэ нь сарлаг эрс тэс уур амьсгалд зохицон, тэсгэм хүйтэнд ч тэсвэртэй амьдрах чадвартай байдгийн нууц ажээ.

*Зөөлөн.* Самнаж ялгасан сарлагийн хөөврийг урьдчилж хэлээгүй бол ноолуураас ялгахад бэрхшээлтэй байдаг ба гарт мэдрэгдэх тансаг, зөөлөн ширхэгтийг аварга сүрлэг сарлагийнх гэдэгт гайхаж эргэлзэхэд хүрнэ.

*Эдэлгээ сайн, бат бөх.* Сарлагийн хөөвөр нь бусад ноосноос уураг, амин хүчлийн түвшин өндөр үзүүлэлтэй байдаг. Ийм ч учраас ижил төрлийн ноос, ноолууртай харьцуулахад бат бөт, эдэлгээ сайтай байдаг байна.

*Агаар сайн нэвтрүүлдэг.* Сарлагын хөөвөр нь хүний биеийн дулаанд зохицож, биеээс ялгарах чийгийг шингээж, гадагшлуулах гайхамшигт чанартай байдаг ба хөлөрч, наалдах таагүй мэдрэмжийг сарлагийн хөөврөн "амьсгалдаг" бүтээгдэхүүнийг хэрэглэснээр мартаж болно.

*Цахилгаанждаггүй.* Байгалийн гаралтай ширхэгтүүд нь ерөнхийдөө бүгд үл цахилгаанжих шинж чанартай байдаг. Сарлагын хөөврийн хувьд энэ үзүүлэлт маш бага буюу ноолууран утастай харьцуулахад ч бага байдаг. Иймд сарлагийн хөөврөөр хийсэн бүтээгдэхүүн хүний биед наалдаж, цахилгаанждаггүй байна.

*Нян үржүүлдэггүй.* Сарлагийн хөөврөн хувцсанд хөлс болон бусад аливаа бохирдлоор тэжээгдэх нян үржих бололцоогүй байдаг. Ингэснээр угааж, цэвэрлэх боломжгүй нөхцөлд ч удаан хугацаанд бохирдохгүй байж чадна.

*Үнэр шингээдэггүй.* Сарлаг нь бараг үнэргүй гэж хэлж болохоор амьтан юм. Энэхүү байгалийн шинж чанар нь сарлагийн хөөврөн бүтээгдэхүүний бас нэгэн төгс чанарыг бий болгодог. Сарлагийн хөөврөн бүтээгдэхүүн үнэр шингээдэггүй.

2000 он хүртэл сарлагийн хөөврийг хяргаж бэлтгэдэг байхад багахан хэсгийг нь эсгий, эсгий гутлын үйлдвэрт хэрэглэх төдий байсан бол 2000 оноос сарлагийн хөөврийг самнаж бэлтгэн нэхмэл, сүлжмэл бүтээгдэхүүн үйлдвэрлэх болсон. Одоо Говь, Гоёо,



Монгол Нэхмэл, Санширо, Сор Кашмир, Натураль-Альфа, Жинст Мөрөн зэрэг 7-8 компани сарлагийн хөөврөөр хөнжил, ороолт зэрэг нэхмэл бүтээгдэхүүн хантааз, цамц, оймс зэрэг сүлжмэл бүтээгдэхүүн үйлдвэрлэж Орос, Япон, Герман, Англи зэрэг гадаад орны зах зээлд нийлүүлж байна.



Монгол улс өнөөдрийн байдлаар 560 гаруй мянган толгой сарлагтай, жилд дунджаар 200-аад тонн хөөвөр бэлтгэж байна. Үүнээс гадна 300 тонн орчим сүүл, саваг бэлтгэж гадаадад гаргадаг. Нэг сарлагаас 450-750 грамм хөөвөр, 600-1000 гр сүүл, саваг гардаг. Өнгөрсөн жил сарлагийн 1 кг самнасан хөөвөр 13000-15000 төгрөг хүрч байсан, харин энэ жил 3000-5000 төгрөгийн ханштай байна.



- Ганаа, сарлагийн хөөвөр чинь их үнэтэй юм байна шүү дээ. Манайх хэдэн сарлагаа самнавал овоо мөнгө олчих юм биш үү? Хоёулаа бодож үзэх үү?

- Манай улс сарлагийн хөөврөөс жилд хэдүй хэр юм олж болох нь вэ гэдгийг тооцоод л толгойгоо гашилгаж сууна, хө. Тооны машин аваад ир дээ.  
- Манайх том бага нийлсэн 20-иод сарлаг самнана гэж бодъё. Нэг сарлагаас дунджаар 600 гр хөөвөр авна гэвэл 10-аас 6 кг, 20-иос 12 кг 5000-аар үржүүл, хө. 60000 төгрөг. Болох л юм байна.



### 3.2. Сарлагийн хөөвөр бэлтгэхэд анхаарах зүйл

Сарлагийн хөөвөр бэлтгэхэд дараах зүйлийг анхаарах нь зүйтэй. Үүнд:

- Хөөврийн чанарт нөлөөлөх зүйлийг мэдэх
- Хугацааг зөв сонгож, заавал самнаж хөөвөрлөх (хяргасан хөөвөр бараг үнэгүй)
- Сарлаг самнах бэлтгэл ажлыг хангах
- Сарлаг самнахад анхаарах зүйлийг мэдэх
- Бэлтгэсэн хөөврийг стандартын дагуу савлах, хадгалах

Хөөврийн чанарт нөлөөлөх зүйл. Хөөврөөс илүү өндөр ашиг шим хүртэхийн тулд түүний чанарт нөлөөлөх зүйлийг мэдэх хэрэгтэй. Үүнд:

- Самнасан хөөврөө сарлагийн нас, өнгөөр ангилан ялгах (Сарлагийн бярууны хөөвөр хамгийн сайн чанартай хөөвөр байдаг).  
Хар-хар хүрэн, бор-бор хүрэн, хөх саарал, цагаан цайвар гэсэн үндсэн 4 өнгөөр ялгаж бэлтгэх
- Ялзарч гэмтээхгүй, өт хорхойд идүүлэхгүй байх
- Зөв самнах, самыг тохируулан сонгох
- Сарлагийг хялгас нь хөдлөөгүй байхад нь самнах
- Хөөвөрт хүндийн жингийн 3%-иас дээш ургамал болон хогт хольц байвал хогтой хөөвөр гэж үзэх учраас хог хольцыг түүж, сэгсэрч цэвэрлэх
- Хялгас, хог шороо багатай хөөвөр бэлтгэснээр үйлдвэрээс гарч байгаа өртөг зардлыг багасгаж, түүхий эдийн үнийг нэмэгдүүлэх боломжтой.



### 3.3. Сарлаг хөөвөрлөх явц, аюулгүй ажиллагаа



Сарлагийг хөөвөр нь хөөрч, хялгас нь хөдлөөгүй байхад самнах нь хамгийн тохиромжтой. Энэ хугацаа нь малын тарга хүч, нас, хүйс, цаг агаарын байдлаас хамаарна. Бух, хээлтэй үнээний хөөвөр цас цоохортохоос буюу гуравдугаар сарын арван тавдаас хөөрч эхэлдэг. Харин бярууны хөөврийг арай оройхон тавдугаар сард багтаан авах нь зохимжтой. Сарлагийг хяргах болон самнах аргаар хөөвөрлөдөг хэдий ч самнаж бэлтгэсэн хөөвөр нь гарц өндөртэй /20 шахам хувь/ ширхэгийн урт харьцангуй илүү, чанар сайтай, зах зээл дээр үнэтэй байдаг. Сарлагийн хөөврийг самнаж бэлтгэснээр малчдын орлого нь нэмэгдэж байгаа төдийгүй үндэсний үйлдвэрүүдэд чанартай түүхий эд бэлтгэн нийлүүлж байна. Сарлаг нь зэрлэг



Зураг 8. Сарлаг самнаж буй байдал

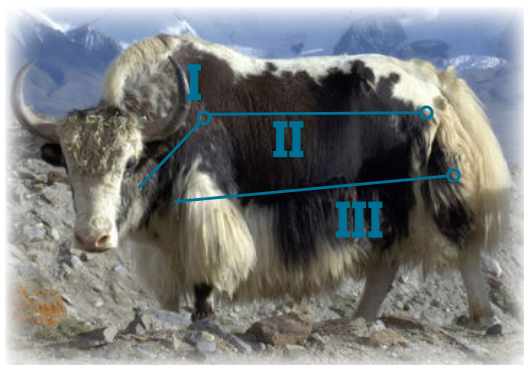

Зураг 9. Сарлаг самнах үе шат

угшлаасаа салж амжаагүй шахуу догшин амьтан тул хөөврийг нь самнаж авахад анхаарал болгоомж ихээхэн шаардана. Сарлагийн хөөврийг самнахдаа сарлагийн урд хойд хөлийг тушиж, босоогоор самнах нь хамгийн тохиромжтой. Сарлагаа аль болох аядуу зөөлөн дасгах байдлаар ногтолж оосорлоод урд хөлтэй нь холбож уях юмуу татаж уяад, эсвэл барьж байгаад самнадаг (зураг 8). Эхлээд

хүзүү, сэрвээ, нуруу, ууц, хондлой дараа нь биеийн хажуу, эцэст нь гэдэс хэвлийн хөөврийг самнаж авна (зураг 9).

Сарлагийн хөөвөр самнах сам нь 1,5-2,0 мм голчтой, хагас гантай төмөр утсаар хийсэн, 16-18 шүдтэй, шүд хоорондын зай нь 5-6 мм-ээс илүүгүй зайтай байвал тохиромжтой. Самны шүд үзүүр хэсэгтээ шөвгөрдүү, мөлгөр, арьсыг нь урахааргүй байх хэрэгтэй бөгөөд самны иш хөдөлгөөнгүй байх шаардлагатай.

*Сарлаг самнах бэлтгэл ажил.* Малчин Та сарлагаа самнаж, үндэснийхээ үйлдвэрүүдэд чанартай түүхий эд бэлтгэн нийлүүлэн, улмаар өрхийнхөө орлогыг нэмэгдүүлэхээр шийдсэн бол дараах бэлтгэлийг хангаарай. Үүнд:

- Сарлаг самнах зориулалтын сам худалдан авах

БНХАУ-ын Цинхай муж, Түвд, Монгол улсын "Хөнгөн цагаан эдлэл" ХХК-д үйлдвэрлэсэн самуудыг өргөн ашигладаг. Эдгээрээс хятад сам нь бариул нь хэврэгдүү болохоос хөөвөр авахдаа илүү, хэрэглэхэд тохиромжтой байдаг.

- Бөх уяа тушаа, хөөврөө ангилан савлах уут шуудай хангалтай бэлтгэх

- Айл хөрш, малчдын бүлгийнхэнтэй хамтарч сарлагаа самнах хугацааг тохирох. Учир нь сарлаг самнахад, хүн хүч бог малыг бодвол илүү шаардана.
- Цаг агаар тогтуун дулаан өдөр сонгох. Тэнгэрийн муухайд сарлаг ууртай догшин байдаг.



- Ганаа, сарлагийн хөөвөр самнадаг сам сумын төвд зарж байгаа гэсэн.

- Тийм үү, хэдэн сам авна аа, хө. Энэ жил хэдэн сарлагаа самнаад үзье. Тэд нар ч самнуулж сураагүй амьтад. Эхний үед хэцүү л байх байх аа даа. Сургана аа. Үндэсний үйлдвэрээ дэмжиж, орлого олж, хө.



### 3.4. Хөөврийн анхан шатны боловсруулалт, ангилан ялгалт

Хөөврийг самнах явцдаа өнгө болон урт богино хялгастай хялгасгүйгээр нь ялгаж самнавал дараа нь боловсруулалт хийхэд хялбар байх болно. Монгол сарлагийн ихэнх нь хар бараан зүсмийн байдаг ба харин цагаан, цэнхэр, хөх саарал сарлаг харьцангуй цөөн байдаг.



Зураг 10. Монгол сарлагийн түгээмэл өнгө

Сарлагийг өнгөөр нь ялгаж самнахдаа тухайн сарлаг алаг тарлан биш бол зөвхөн богино болон урт хялгастай хэсгийн хөөврийг тус тусад нь самнана. Харин алаг өнгөтэй бол өнгө бүрийг аль болох тус тусад нь самнахыг хичээгээрэй. Зураг 8-аас сарлагийн алаг бярууг зөвхөн цагаан хэсгийг эхлээд самнаж байгааг ажиглаарай.

Хөөврийг гарал үүсэл, чанар, өнгө, гадаад байдал бохирдлоор нь ангилдаг. Тухайлбал:

Гарал үүслээр нь	Чанараар нь	Өнгөөр нь	Гадаад байдал, бохирдолтоор
Сарлагийн Монгол үхрийн Адууны	1 дүгээр зэрэг 2 дугаар зэрэг	Хар, хар хүрэн Бор хүрэн Хөх саарал Цагаан цайвар	Хэвийн Хогтой

Ялгаж самнасан хөөврийнхөө том хаг, хогийг нь сэгсэрч унагаад тус тусад нь савлана.

Хөөвөрт ургамлын болон хогт хольц хүндийн жингийн 3% хүртэл байвал хэвийн, 3%-иас дээш бол хогтой хөөвөр гэнэ. Сарлаг өндөр уулархаг газрын мал тул хөөвөр дэх бохирдол харьцангуй бага байдаг.



Цэгийн оронд сарлагийн хөөврийн онцлогийг бичээрэй. Загвар:

**САРЛАГИЙН ХӨӨВӨР**

дулаахан

.....

.....

.....

.....

.....

.....

.....



Сарлагийн 80 орчим хувь нь хар бор, 15 орчим хувь нь хөх саарал, 5 орчим хувь нь цагаан цайвар зүстэй байдаг ажээ. Хэрвээ танайх 100 кг хөөвөр бэлтгэнэ гэвэл хар бор, хөх саарал, цагаан цайвар хөөвөр тус бүр хэдэн килограмм байх магадлалтай вэ? Та хэдэн килограмм багтах уутнууд бэлтгэх вэ?

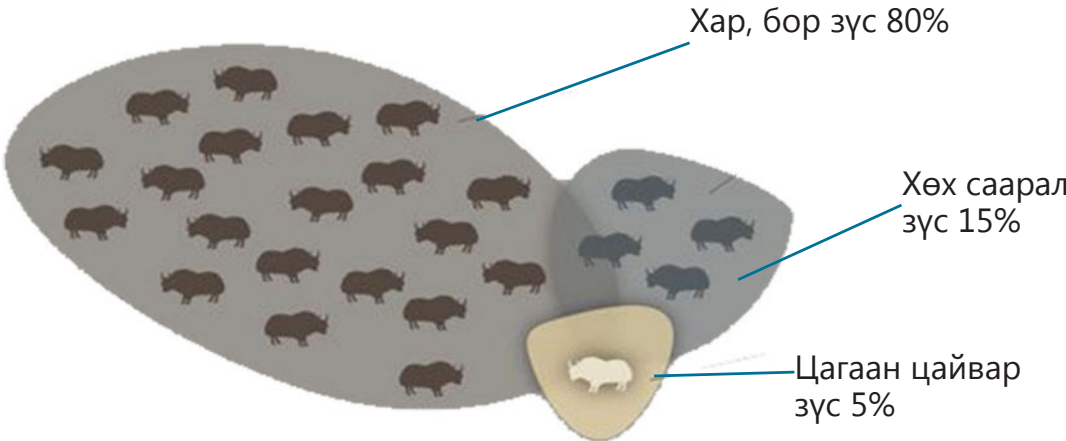



**“Сарлагийн хөөвөр бэлтгэл”** сэдвийн хүрээнд эзэмшсэн мэдлэг, чадвар, өөртөө болон гэр бүлдээ гарч буй өөрчлөлт дэвшлийг үнэлнэ үү.

Зөвшөөрч буй хариуны харгалзах нүдийг будаарай. Жишээг харна уу.

	Тийм	Үгүй	Мэдэхгүй
1. Сарлагийн хөөврөн хувцас ямааны ноолууран хувцаснаас бөх байдаг.			
2. Сарлагийн хөөврөн хувцас их хүйтэн байдаг.			
3. Сарлагийн хөөврөн бүтээгдэхүүн цахилгаанждаггүй, элдэв үнэр шингээдэггүй.			
4. Манайх сарлагаа хайчилж биш самнаж хөөвөрлөж байхаар шийдсэн.			
5. Сарлагийг самнаж хөөвөрлөвөл чанар сайтай их хөөвөр авах боломжтой.			
6. Сарлагийн бухын хөөвөр хамгийн чанар сайтай хөөвөр байдаг.			
7. Сарлагийг өнгөөр нь ялгаж самнаад, тус тусад нь савлаж тушаавал ангилан ялгалт хийж буй хүмүүсийн ажлыг хөнгөвчилнө.			
8. Сарлагийн бяруу хамгийн эрт хөөрөх учраас бярууг эхэлж самнадаг.			
9. Сарлагийн хөөврийг чанараар нь 1 ба 2 дугаар зэргийн хөөвөр гэж ангилдаг.			
10. Хөөврийг өнгөөр нь нарийн, нарийвтар, бүдүүн, бүдүүвтэр гэж ангилдаг.			
11. Манай гэр бүлийнхэн сарлагаа самнаж хөөвөрлөөд, ангилж тушаах нь үндэсний үйлдвэрлэлээ дэмжих нэг хэлбэр гэж ойлгосон.			
12. Манайх сарлагаа самнаж хөөвөрлөдөг айлын туршлагыг судлаад хамтарч ажиллахаар болсон.			

ТАЙЛБАР: Та дээрх хүснэгтэд сонгож будсан хариугаа шалгахдаа энэ номын ард хавсаргасан хариуны хүснэгт 2-той тулгаж үзээрэй.

## ҮНЭЛГЭЭ

Бүх хариу таарч байвал	<b>хангалтай сайн</b>
2-3 зөрж байвал	<b>хангалттай</b>
3-аас дээш зөрж байвал	<b>сэдвээ дахин үзнэ үү.</b>



## ДӨРӨВ. ХОНИНЫ НООС, САРЛАГИЙН ХӨӨВРӨӨР ГЭРИЙН НӨХЦӨЛД БҮТЭЭГДЭХҮҮН ҮЙЛДВЭРЛЭХ АРГА ТЕХНОЛОГИ

**Зорилго:** Энэхүү сэдвийг судлах явцад Та:

- Эсгий урлалын бүтээгдэхүүний онцлог, эрэлт, хэрэгцээ
- Хонины ноос, сарлагийн хөөврөөр бүтээгдэхүүн үйлдвэрлэж ашиг орлогоо нэмэгдүүлэх боломж, бүтээгдэхүүн хийх арга технологийн талаарх мэдлэгээ нэмэгдүүлнэ.
- Мэдлэгээ хэрэглэх дасгал, дадлага ажил хийнэ.
- Өөрийгөө үнэлнэ.

### 4.1. Эсгий урлалын бүтээгдэхүүний онцлог, эрэлт, хэрэгцээ



Эсгийн соёл нь дор дэвсдэг навтаснаас эхлээд дотор нь залардаг өргөө гэрийн бүрээс хүртэл, дотуур өмсдөг оймсноос эхлээд тэргүүндээ залдаг дуулга малгайг хүртэл маш олон төрөл зүйлийн эдлэлийн бие хэрэглэгдэхүүн болдог зүйрлэшгүй чухал урлаг болтлоо хөгжсөөр иржээ. Эсгийгүйгээр монголчуудын амьдралыг төсөөлөх аргагүй. Монголчууд эсгийгээр орд өргөө, өрх үүд, олбог дэвсгэр, тохом тохош, уут сав, гутал оймс, цув нөмрөг, дэвсгэр хаяавч гээд ер юм бүрийг хийж хэрэглэж ирсэн юм (Л.Түдэв).

Эсгий бүтээгдэхүүн нь хүйтэнд дулаахан, халуунд сэрүүн, чийг татдаггүй, бат бөх байдаг онцлогтой учраас хүний эрүүл мэндэд их сайн. Эсгий гудас, олбог, дэвсгэр хэрэглэдэг байсан үед ууц нуруу, бөөр давсагны өвчин бага байсан гэж ярьцгаадаг. Ямар нэгэн химийн бодис ороогүй болохоор байгалийн үнэр үнэртдэг, угааж арчлахад сунаж агшихгүй гээд давуу талыг нь дурдаад барахгүй. Монголчууд эсгийг цагаан сүүний бэлгэдэлтэй, сайн сайхныг урин дуудагч гэж ярьдаг. Тиймээс ч шинэ бэрээ цагаан эсгийн дээр алхуулж, цагаан эсгийн дээр сөгдөн тэнгэр бурхандаа мөргөдөг байсан. Орчин үед энэ уламжлал сэргэж байна.

Гэвч нэг хэсэг эсгий урлалын уламжлал тасрах дөхсөн юм. Харин сүүлийн үед дахин сэргэж, нэр төрөл, хэв маяг нь өөрчлөгдөн хөгжиж байна. Гэрийн ширдэг, тойруулга, машины суудал, буйдангийн бүтээлэг, олбог, ширдэг, бэлэг дурсгал, гутал, бойтогноос эхлээд олон төрлийн бүтээгдэхүүн хийдэг болсон.

Эсгий урлал нь одоогоор Монголын данстай брэнд бүтээгдэхүүн болон дэлхийн зах зээлд гараагүй ч гайхамшигт чанар, давуу талыг нь мэдэрсэн гадаадын иргэд худалдан авах дуртай байдаг.

Зураг 11. Эсгий бүтээгдэхүүн



Даллаганы уут



Гутал



Сандлын бүрээс



Ширмэл эдлэл



Цүнх, улавч



Малгай



Бойтог



Цүнх



Хантааз



- Эсгийгүйгээр бидний амьдралыг төсөөлөхөд үнэхээр хэцүү юм аа. Би эсгийг зөвхөн гэрийн бүрээс, ширдэг төдийхнөөр л төсөөлж байж. Ноосоор ямар ч олон гоё юм хийдэг юм бэ. Яаж хийдэг юм бол ... сурах юмсан.

- Сураач. Энэ бүлэгт эсгий эдлэл хийх тухай байна шүү дээ. Надад нэг сайхан зузаан оймс дараад өгөөрэй. Хүйтэнд мотоциклээр явахад хөл даарахгүй сайхан байж таарна.



#### 4.2. Хонины ноос, сарлагийн хөөврөөр гар аргаар бүтээгдэхүүн үйлдвэрлэж орлогоо нэмэгдүүлэх боломж



Манай эх орон “үнэ төлбөргүй орлого олох” боломжоор хосгүй билээ. Хөдөлмөр бол орлого олох, сайхан амьдрах “алтан түлхүүр” юм. Үүнийг монголчууд хэдэн түмэн жилийн турш баримталж таван төрлийн мал сүргээ өсгөн үржүүлж “малчны хөдөлмөрөөр” баян цатгалан аж төрж, бас дайчин хүчирхэг чанараа тэтгэн дэлхийд гайхуулж ирсэн түүхтэй билээ.

Малчин монгол хүн өдөр бүр зогсоо зайгүй хөдөлмөрлөж “өрх бүр үйлдвэр, хүн бүр үйлдвэрлэгч” байсаар ирсэн. Хэрэгцээнийхээ 2000 орчим үйлдэл шаардагддаг 1500 гаруй бүтээгдэхүүнийг гэр бүл болж айл өрх тусгаарласан эр, эм хоёр хүн, үр хүүхэд, ам бүлийнхээ туслалцаатайгаар өөрсдөө хийдэг уламжлалтай байлаа. Гэвч хорьдугаар зууны дунд үеэс эхлээд бусдаар юмаа хийлгэж, түүнээ дэлгүүрээс авах европын суурьшсан хүмүүсийн “муу занг” сурч эхэлснээс хойш “бэлэнчлэх” сэтгэлгээнд автагдаж явсаар сүүл сүүлдээ эхнэр нь дээлээ оёж чадахгүй дэлгүүрдэх, эр нь гэрээ барьж чадахгүй “тагздахад” хүрсэн гэхэд болно” Шавар тагзанд шавааралдан сууваас монгол монголоо алдана” гэсэн өвөг дээдсийн сургаалиас тийнхүү “урвасан” билээ (Л.Түдэв).

Малчин та малынхаа ноос, ноолуурыг бэлтгэн тушааж орлого олохоос гадна үндэсний уламжлалт аргаа орчин үеийн арга ухаанаар баяжуулан эзэмшиж, гэртээ гар аргаар малынхаа ноосоор бүтээгдэхүүн үйлдвэрлэн орлогоо нэмэгдүүлэх боломжтой. Дараагийн хэсэгт хонины ноосыг хэрхэн боловсруулж, гэртээ бүтээгдэхүүн хийж болох тухай тодорхой өгүүлнэ. Та номоо даган суралцаарай.

Цэвэрлэж боловсруулахаар ноос хэдий хорогддог ч хүүхдийн бойтог хийхэд 70-хан грамм ноос ордог. Бойтог худалдаж авбал 8000-12000 төгрөг. Том хүний битүү углааш хийхэд ойролцоогоор 200 грамм ноос орно. Худалдаж авбал 15000-20000 төгрөг. Ашигтай байгаа биз?



Нэгэнт та бүтээгдэхүүн үйлдвэрлэж байгаа болохоор үнийг нь тооцох хэрэгтэй болно. Тухайн бүтээгдэхүүнд орсон ноос, бусад материал, цаг хугацааг дор бүр нь тэмдэглэж явна. Жишээ нь: ноосоо самнах, цэвэрлэх, зулах, элдэх, оёх гэх мэтчилэн дараалал бүхэнд зарцуулсан цагийг нарийн тооцоолж, аль болох бодит үнэ тогтооно. Үнийг хийсвэрээр тогтоож болохгүй. Бүтээгдэхүүний технологийн зааварчилгааны хуудсыг харна уу (Хуудас 65-66, хавсралт 4).

**Эсгий бүтээгдэхүүний зах зээлийн дундаж үнэ**



60000-80000 төг.



8000 төг.



15000 төг.



15000-20000 төг.



3000 төг.



- Болор оо, чи өөртөө дээрх зурагт байгаа шиг гутал, малгай хийж өмсөөд сумын төв орооч, хө. Олон захиалгатай буцаж ирнэ дээ ... Сард 1 гутал малгайны хослол хийгээд зарчихвал, жилдээ 900000 төгрөг гэсэн үг.



- За, сураач үгүй байж, яасан их мөрөөддөг юм. Ийм гоё хийж суртлаа хэзээ ч юм. Эсгүүр, хэв(клоток), ноосны сам гээд бас юм юм хэрэгтэй бололтой, хө. Зөвхөн ноос бид хоёр байхад л болох юм биш байна. Би ч гэж дээ, эрэгтэй хүн хийж болохгүй зөвхөн эмэгтэй хүн хийнэ гэж бичээгүй байна шүү.



**4.3. Гар аргаар эсгий бүтээгдэхүүн хийх ноос боловсруулах, будах ажлын дараалал**

Боловсруулаагүй ноос хир тостой, хог шороотой, өвөрмөц үнэртэй байдаг. Ноосыг угааж цэвэрлээд самнасны дараа цав цагаан өнгөтэй, хөвөн шиг зөөлөн болох ба тийм ноосоор юу ч хийж болно.

Хяргаж ангилсан ноосноосоо бүтээгдэхүүн хийх ноосоо сонгож аваад дараах дарааллын дагуу боловсруулна.

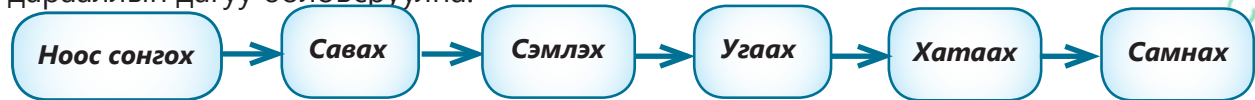

**Ноос сонгох**

Нарийн ширхэгтэй, ноолуур ихтэй ноос сонгоно. Төмөр торон (орны пүрш) дээр хяргасан талаар доош нь харуулж тавиад, ангилан ялгалт сайн хийгдсэн эсэхийг шалгана. Хар, бор, улаан, саарал зэрэг байгалийн өнгөөрөө байгаа ноосыг тусад нь авч өнгө хээ гаргахад ашиглана.



### Савах

Хонины ноосны төрөл зүйлийн дагуу тус тусад нь савна. Энэ нь нарийн ноосонд бусад төрлийн ноос холилдохоос сэргийлж байгаа хэрэг юм.

Ноосны хяргасан талыг дээш харуулж торон дээр тавиад нарийн төмөр эсвэл бургасаар хийсэн 2 саваагаар ээлжлэн савж, өлөн тоос, хуурай хог зэргээс салгаж задалж авна.

### Сэмлэх

Ноосыг гараараа туг тугаар нь задалж сэмлэхээс гадна гар сам ашиглаж болно. Нэг туг ноос салгаж аваад төгсгөлийг нь мушгиж гартаа бариад гар самаар үзүүрийг нь самнана. Хог бохидлыг нь арилтал самнаад, эргүүлээд нөгөө үзүүр хэсгийг мушгиж бариад сул үзүүр хэсгийг самнаж сэмлэнэ. Сэмэлсэн ноосыг өнгө болон төрлөөр нь ангилж өөр өөр уутанд хийнэ. Үзүүр нь шарласан ноосны үзүүрийн шарыг хайчилж тусад нь савлана. 55 мм урт ноосыг дундуур нь хайчилна.



### Угаах

Ноос угаах зорилго нь ноосонд агуулагдаж байгаа зунгагыг салгах, шороо тоосноос нь цэвэрлэж усанд уусч дэвтдэггүй өөх тос, эрдсийн хольцтой бодисуудыг угаалгын бодист уусгаж ширхэгээс салгахад оршино.

Ноос угаах үйл ажиллагаа нь ноосны дэвтээлт, үндсэн угаалт, зайлалт гэсэн 3 үе шатаас бүрдэнэ.

**Нэгдүгээр шат-тоосноос салгаж дэвтээх.** Ноосны дээрээс ус хийж болохгүй, усаа хийсний дараа ноосоо хийх, эсвэл хажуу тийш шахаж байгаад усыг хийж болно. 37– 40 хэмийн 10 литр усанд 300 грамм ноос хийж 10 минут орчим байлгана. Ус ноосны харьцаа таарсан байх хэрэгтэй, аль болох бага ноосыг их усанд зайлж угаах нь дараагийн ажлыг хөнгөвчилдөг.

**Хоёрдугаар шат – үндсэн угаалт.** 10 литр усанд 30 гр угаалгын нунтаг эсвэл ноосны зориулалтын шампунь /Perwoll, Lenor гэх мэт/ мөн 2 халбага хужир юмуу хүнсний сод зэргээс хийж болно. АСЕ, близна зэрэг цайруулагч бодисоор ноосыг цайруулж болохгүй. Эдгээр нь ноосыг түлэх буюу шарлуулж гэмтээдэг. Ноосыг усанд хөвүүлэн гараараа хөнгөн займчуулж угаана. Ингэж угаахдаа хурдан хөдөлгөж, мушгиж, базаж болохгүй. Ноос хөдөлгөөнд эсгийрдэг.

**Гуравдугаар шат - цэвэрлэж зайлах үе.**

37–40 хэмтэй цэвэр усанд хөнгөн хөвүүлж зайлна. Хэрэв бохирдол багатай байвал 3 удаа цэвэр усанд зайлж угаахад болно.





### Хатаах

Угаасан ноосыг угаалгын машины эгсрэгч ашиглан эгсэрч болно. Машин байхгүй бол ус сайн шингээдэг алчууранд ноосны илүүдэл усыг шингээнэ. Мөн ус шингээдэг даавуунд хийж гараар эргүүлж усыг сайтар шингээн авч болно. Мушгиж болохгүй! Усыг нь шавхсан ноосыг сүүдэр газар хэцэн дээр өлгөөд 24-36 цаг хатаана. Сайн хатсан ноосыг хуурай уутанд савлаж, хуурай газар хадгална.

### Самнах

Ноосыг самнах машинд их бага янз бүр оруулсанаас машин хахах, зулхай жигд биш болох зэрэг асуудлууд гардаг учраас 20-30 граммаар жигд жинлэж бэлтгэнэ. Жинлэж бэлтгэсэн 20 грамм цэвэр ноосыг самнах машины жижиг хүрдэн доогуур сувимал болгон барьж самнана. Хүрдний шүд дүүрэх үед самны зориулалтын ховилоор шөвгөө оруулж ноосыг хөндлөн хөшиж, дээш татан ноосоо татаж таслаад хуйлж авна. Ингэж 2-3 удаа самнана. Самнахдаа давхарга үүсгэн самнах ба машины хүрдний тайлбайд жигд байхаар зулж өгнө. Энэ ажиллагаа нь ноосоор жигд зузаантай эсгий хийхэд гол нөлөөлөх зүйл юм. Өөр өнгийн ноос самнахдаа самнах машины том хүрдийг сайтар цэвэрлэнэ. Хүрднээс хуулж авсан ноосыг зулхай гэнэ. Самнасан ноосоор эсгий эдлэл хийхээс гадна цувьж утас ээрч болно.



- Хэт халуун, эсвэл хэт хүйтэн усанд угаавал ноос эсгийрнэ.
- Хэтэрхий бага усанд угаавал ноос эсгийрэхээс гадна өнгөө алддаг.
- Ноосны дээрээс ус хийж угааж болгохгүй.



- Ганаа, энийг хар даа. Би номоо уншаад, ноосоо ингэж боловсрууллаа.

- Пөөх, яасан гоё юм бэ. Манай хэдэн хонь чинь "Цагаан алтны амьд үйлдвэр юмаа, хө



- Чи одоо сумын төв явахдаа ноосны шампунь аваад ирээрэй

- За за, магтаадахаар бөөн төвөг болдог юмаа. Ямар юм байдаг юм савыг нь өгөөдөх...

- Май. Чи намайг биш хонио л магтсан шүү дээ.



**Хонины ноосыг будах арга.** Хонины ноосыг зориулалтын будгаар, будагт ургамлаар будаж төрөл бүрийн өнгө гаргадаг. Үүнээс гадна ноосны төрөлхийн өнгийг хольж өнгө гаргах аргыг бас хэрэглэдэг.

**а. Ноосны зориулалтын будгаар горимын дагуу будах арга**

Бэлтгэл ажил:

- Будах ноос - 100гр
- Хуурай будаг (ноосны зориулалтын будаг)
- Зориулалтын сав (паалантай эсвэл никель сав)
- Ус - 5л
- Плитка (зуух буюу ил гал байж болно)
- Шаазан аяга
- Амны жижиг, том халбага
- Уксус (хүнсний зориулалтын цуу)
- Давс (байгалийн бор давс байвал илүү тохиромжтой)



Будах дараалал:



Зориулалтын будгаар ноос будах ажлын дарааллыг эхлээд дараах зураг дээр сайн ажиглаад, дараа нь дамжлага бүрийг хэрхэн гүйцэтгэх талаар уншиж дагаж хийгээрэй.



1. 100гр ноосоо 3л бүлээн усанд 30 минут дэвтээнэ.
2. Ноос будах 5л усаа паалантай юмуу никель саванд гал дээр сайтар халаана. Халаасан ус нь буцлахын өмнөх байдалд байх ёстой.
3. Халаасан уснаас шаазан аяганд хийж ноосны зориулалтын хуурай будагнаас амны жижиг халбаганы талаар буюу 5гр орчим таслан авч аягатай усандаа



хийж сайтар хутгаж найруулна. Ус хүйтэн юмуу хүйтэвтэр бүлээн байвал будаг уусахгүй!

4. Будгаа найруулсны дараа халаасан 5л ус руугаа хийж жигд өнгөтэй болтол хутгана.
5. Хутгаж бэлэн болсон савтай бэлдмэл дээрээ амны том халбагаар 2 халбага давс, 2 халбага уксус хийж уустал нь дахин сайтар хутгана.
6. Дэвтээсэн ноосоо уснаас гаргаж базаж авах буюу боломжтой бол сэгсрэгч машинд хатаана.
7. Ноос будахдаа галаа багасгаад савтай бэлдмэл дээрээ дэвтээж хатаасан ноосоо хийж жигнэх байдлаар будна. Буцалгаж болохгүй! Ингэхдээ ойр ойрхон модон хутгуураар зөөлөн хутгаж, хөдөлгөж байх хэрэгтэй. Хугацаа 30-60 минут үргэлжилнэ.
8. Ноосоо гормын дагуу будагдсаныг шалгана. Шалгахдаа:
  - Ус нь жигд халуунаа барьж байсан эсэх
  - Ус нь будаггүй болсон байгаа эсэх
  - Ноосонд будаг бүрэн шингэсэн байгаа эсэхийг анхаарна.
9. Будсан ноосоо гарган авч цэвэр усанд хэд хэдэн удаа будаг гарахгүй болтол зайлж угаагаад сэгсрэгчинд сэгсрэх юмуу эсвэл ус сайн авдаг материалтай алчуураар усыг шингээж аваад дэлгэж хатаана.

*Ноос будах үеийн аюулгүй ажиллагааны зааварчилгаа:* Химийн будгаар ноос будахдаа дараах зүйлийг анхаараарай. Үүнд:



- Ноос будсан сав, аяга, халбагыг дахин хүнсний зүйлд хэзээ ч хэрэглэж болохгүй! Зөвхөн ноос будах зориулалтаар ашиглана.
- Бага насны хүүхдээс хол будах
- Галаас болгоомжлох
- Будгийг үнэрлэхгүй байх
- Ноосыг зөвхөн зориулалтын будгаар будах бөгөөд мэргэжлийн хүний зөвлөгөөг авсаны дараа будаг хийх
- Зориулалтын будгийг авахдаа мэргэжлийн байгууллага болон үйлдвэрийн шаардлага хангасан будаг авах (Нэхмэлийн хүрээлэн, Ноосон эдлэлийн гар урлалыг дэмжих төв гэх мэт)
- Будсан уусмалаа асгахын өмнө усан дахь хүчлийг саармагжуулахын

тулд 1-2 халбага хүнсний сод шингэн рүү хийх

#### **6. Будагт ургамлаар ноос будах арга**

Модны хатаасан навч, холтос, жимс, хүнсний ногоо, байгалийн зэрлэг сонгины хальс, таримал ургамлуудаас өнгө гарган авах бүрэн боломжтой.

Бэлтгэх зүйлс:

- Будах ноосоо дэвээж бэлтгэх (Жишээ нь: 3л





- бүлээн усанд 100гр ноос хийж дэвтээх)
- Урьдчилж буцалгаж бэлдсэн ханд: 5-6л усанд 1кг сонгины хальс (модны навч, холтос, халгай байж болно) хийж буцалгаж бэлтгэнэ. 1 цаг буцалгаад 30 минут амраах маягаар 3 удаа давтаж буцалгана.
- Бэхжүүлэгч бодис (зэсийн байван, маргенц гэх мэт) эсвэл уксус, бор давс
- Зориулалтын сав (паалантай эсвэл никель сав)
- Амны жижиг, том халбага



Будах дараалал:



Будагт ургамлаар ноос будах ажлын дарааллыг эхлээд дараах зураг дээр сайн ажиглаад, дараа нь дамжлага бүрийг хэрхэн гүйцэтгэх талаар уншиж, дагаж хийгээрэй.



1. Урьдчилж бэлтгэсэн хандаа сайтар халаагаад, дээр нь бэхжүүлэгч эсвэл 2 том халбага уксус, 2 том халбага бор давс хийж сайтар хутгана.
2. Дэвтээсэн ноосоо усыг нь шавхаж аваад халааж бэлтгэсэн ханд руу хийж зөөлөн хутгаж жигнэх байдлаар будна, буцалгахгүй! 1-2 цагийн хугацаанд жигнэж будах ба ойр ойрхон зөөлөн хутгаж хөдөлгөнө.
3. Будаг дуусаад ноосыг цэвэр усанд 1-2 удаа зайлж зөөлөн базаж аваад сэгсрэгчинд сэгсрэх юмуу эсвэл ус сайн авдаг алчуураар усыг сайн шингээж аваад дэлгэж хатаана.



Анхаарах зүйл:

- Ноосонд өнгө орсон боловч ус нь тодорхой хэмжээнд өнгөтэй хэвээр байж болно.
- Бэхжүүлэгч бодисыг мэргэжлийн байгууллага болон үйлдвэрээс авах хэрэгтэй.
- Будагт ургамлаа урьдчилж сайн хатаасан байх нь зүйтэй.

**в. Төрөлхийн буюу натурал өнгийг хольж өнгө гаргах арга.** Хонины ноос нь төрөлхийн цагаан, бор, саарал, хар гэсэн өнгүүдтэй. Эдгээр өнгүүдийг хооронд нь хольж завсрын өнгө гаргах энгийн аргууд байдаг. Жишээ нь: Цагаан 50гр ноосыг бор өнгийн 50гр ноостой хольж олон дахин самнаж бор саарал өнгө гарна.

Бэлтгэх ажил:

- Цагаан, бор, хар, саарал өнгийн ноосыг цэвэрлэж боловсруулж бэлдсэн байх
- Жин бэлтгэх, жигд өнгө гаргахын тулд 20гр, 50гр, 100гр-аар жинлэж бэлтгэх
- Самнах машин
- Гар сам



Ажлын дараалал:

1. Эхлээд 50гр цагаан ноосоо 25, 25 гр-аар хувааж тусд нь самнана, дараа нь 50гр бор ноосоо мөн 25, 25гр-аар 2 хувааж тусд нь самнана.
2. Дараа нь 25гр цагаан ноосоо 2 тэнцүү хувааж, мөн бор ноосоо 2 тэнцүү хувааж 12,5гр цагаан ноосыг 12,5 гр бор ноостой хольж самнана. Учир нь самнах машин дээр нэг удаа ноос 25-30гр ноос самнах ёстой.
3. Дээрх маягаар 3-4 удаа хольж самнаж завсрын бор саарал өнгө гарна.



Анхаарах зүйл, аюулгүй ажиллагаа:

- Тоног төхөөрөмж дээр ноос самнахад мэргэжлийн сургалтын төв болон туршлагатай хүмүүсээс эхлээд зөвлөгөө авах нь зүйтэй.
- Өвчтэй малын ноос ашиглахгүй байх. Жишээ нь: хамуу, бруцеллёз өвчтэй, мөн чоно нохойд хазуулсан малын ноосноос болгоомжлох.
- Ноос самнах төхөөрөмжийг горимын дагуу ажиллуулах





- Ганаа, энийг хар даа. Би номоо уншаад, ноосоо ингэж будлаа.

- Пөөх, яасан гоё юм бэ. Ёстой намрын өнгийг санагдуулж байна. Хот төв газрын хүүхнүүд чинь час улаан, цэв цэнхэр гэхээсээ илүү иймэрхүү байгалийн өнгө их хэрэглэдэг болсон байна лээ. Юугаар будахаар ийм болдог байна аа...



- Хот яваад л алга болдог юм байсан, хүүхнүүдийн хувцас харж явдаг байх нь ээ... Сонгинын хальс, модны навч, холтсоор будахаар ийм болдог юм байна, хө

- Нүдгүй биш харалгүй яадаг юм. Чамд л цамц авах гээд харлаа.



Суралцагч та гар аргаар бүтээгдэхүүн хийх ноосыг боловсруулах, будах тухай үзлээ. Эргэж санахад амрыг бодож, нэг дэвтэр гарган тэмдэглэл хөтлөхийг санал болгож байна.

Тэмдэглэл хөтлөх жишээ:

Хийх зүйлийн нэр	Түүхий эд, хэрэгсэл	Хийх арга
Будагт ургамлаар ноос будах	- 5-6л ус - 1кг сонгины хальс (модны навч, холтос, халгай сонголтоор)	- 5-6л усанд 1кг сонгины хальс (модны навч, холтос, халгай байж болно) хийж буцалгаж бэлтгэнэ. 1 цаг буцалгаад 30 минут амраах, маягаар 3 удаа давтаж буцалгана.



**“Гар аргаар эсгий бүтээгдэхүүн хийх ноосыг боловсруулах, будах ажлын дараалал”** сэдвийн хүрээнд эзэмшсэн мэдлэг, чадвар, өөртөө болон гэр бүлдээ гарч буй өөрчлөлт дэвшлийг үнэлнэ үү.

Зөвшөөрч буй хариуны харгалзах нүдийг будаарай. Жишээг харна уу.

	Тийм	Үгүй	Мэдэхгүй
1. Хонины ноосоор гар аргаар бүтээгдэхүүн хийхэд нарийн ширхэгтэй, ноолуур ихтэй ноос илүү тохиромжтой байдаг.			
2. Ноос угаах үйл ажиллагаа нь ноосны дэвтээлт, үндсэн угаалт, зайлалт гэсэн 3 үе шатаас бүрдэнэ.			
3. АСЕ, близна зэрэг цайруулагч бодисоор ноосыг цайруулбал сайн.			
4. Ноосоо эхэлж угаах савандаа хийгээд дээрээс нь ус хийнэ.			
5. Угаасан ноосыг хатаахаас өмнө угаалгын машины сэгсрэгчийг ашиглан сэгсэрч болно.			
6. Ноосыг самнах машинаар самнахдаа 20-30 граммаар жигд жинлэж самнана.			
7. Би хонины ноосоор бүтээгдэхүүн хийх аргыг сайн сурч байгаа. Надад их сонирхолтой байна.			
8. Ноос будахдаа савтай бэлдмэл дээрээ дэвтээсэн ноосоо хийж, галаа нэмээд сайн буцалгаж будна.			
9. Ноосыг будагт ургамлаар будаж болдог.			
10. Ноосны зориулалтын будгаар ноос будахад ашигласан сав, аяга, халбагыг дахин хүнсний зүйлд хэзээ ч хэрэглэж болохгүй.			
11. Хонины цагаан, бор, саарал, хар өнгийн ноосыг хольж самнаад завсрын өнгө гаргаж авах энгийн арга байдаг.			
12. Манай гэр бүлийнхэн миний ноосоор бүтээгдэхүүн хийх ажлыг их дэмжиж тусалж байгаад би их баяртай байгаа.			

**ТАЙЛБАР:** Та дээрх хүснэгтэд сонгож будсан хариугаа шалгахдаа энэ номын ард хавсаргасан хариуны хүснэгт 3-тай тулгаж үзээрэй.

## ҮНЭЛГЭЭ

Бүх хариу таарч байвал	<b>хангалтай сайн</b>
2-3 зөрж байвал	<b>хангалттай</b>
3-аас дээш зөрж байвал	<b>сэдвээ дахин үзнэ үү.</b>

#### 4.4. Гар аргаар эсгий бүтээгдэхүүн хийх арга технологи



Суралцагч та бүтээгдэхүүн хийх ноосоо дээр өгсөн аргачлалын дагуу боловсруулж, заримыг нь будсан гэж найдаж байна. Одоо боловсруулсан ноосоороо бүтээгдэхүүн хийнэ. Бүтээгдэхүүн хийх аргачлалын зургуудыг сайн ажиглаад, дараа нь дамжлага бүрийг хэрхэн гүйцэтгэх аргачлалыг анхааралтай уншиж дагаж хийгээрэй. Хэрвээ таны ойр эсгий бүтээгдэхүүн хийдэг туршлагатай хүн байдаг бол эхний удаад, зөвлөгөө авч хамтарч ажиллавал зүгээр шүү.

**Хавтгай эсгий, хавтгай эсгийгээр бүтээгдэхүүн хийх арга.** Хавтгай эсгий хийх ажлын дараалал:

1. **Зулна.** Самнаж бэлтгэсэн зулхайнаасаа авч, хийх бүтээгдэхүүндээ тохируулан хэмжээ, нимгэн зузааныг тааруулан жигд зулж тор(тюль)-оор бүрээд захаас нь дотогш жигд норгож эсгийрүүлэхэд бэлэн болгоно.



2. **Эсгийрүүлнэ.** Тор(тюль)-оор бүрж норгож бэлтгэсэн ноосоо савантай усаар эхлээд зөөлөн дараа нь илэлтийн даралт хурдан удааныг тохируулан эсгийрүүлнэ. Энэ ажиллагаа хавтгай эсгий, битүү шаахай, сувинерийн нимгэн эсгий зэрэг бүгдэд нь ижилхэн давтагдах болно.



3. **Агшаана.** Эсгийрээд биежсэн эсгийгээ (бүтээгдэхүүнээ) нухаж бандан дээр шидлэх, элдүүрээр элдэх гэх мэт аргуудаар агшааж хатууруулаад цэвэр усанд сайтар зайлж угаана. Агшаах ажиллагааны зургийг дараагийн хуудаснаас харна уу.





4. Сэгсрээд, хатаана. Цэвэр усанд угаасан эсгийгээ (бүтээгдэхүүнээ) сэгсрэгч машинд хийж 1-3 минут сэгсэрч хатаана. Дараа нь хавтгай эсгий бол хавтгай модон дээр тавьж хатаана, битүү шаахай, гутал, цүнх зэрэг бол хэвлүүрт хийж хатаана.

Бид цэвэр цагаан өнгийн хавтгай эсгий хийх дарааллыг харлаа. Цагаан ноосоо давхарлан зулах бүртээ ширхэгийг нь хөндлөн, дагуу гэх мэтээр зөрүүлж нямбай зулж дуусаад дээр нь өнгийн ноосоор хээ тавьж чимэглэж болно. Хээ тавьсан өнгийн ноосоо том сойзоор шигтгэх маягаар дарж өгнө. Бусад ажиллагаа нь цулгуй хавтгай эсгий хийхтэй адил байна.





Цулгуй болон хээтэй хавтгай эсгийгээр ширмэл, төрөл бүрийн хувцас, өөдсөөр нь тоглоом, бэлэг дурсгалын зүйл гэх мэт бүтээгдэхүүн хийнэ.



**Ширмэл ширэх дасгал.** Ширмэл ширж сурахын тулд эхлээд олбог ширэх дасгал хийгээрэй. Олбог ширэх аргачлалыг анхааралтай уншаад, дагаж ажиллаарай.

1



1. Ширэх хээгээ цаасан дээр зурж, зургийг дагуулан бүдүүн зүүгээр цоолоод, цоолбороо эсгий дээрээ байрлуулаад шидэж тогтооно.

2



2. Цоолборын нүх бүрийг эсгий дээрээ балын харандаагаар тодруулна. Тосон бал мэтийн дараа нь арилахааргүй хэрэгсэл бүү хэрэглээрэй.

3



3. Зургаа дагуулан, утасныхаа таталтын сул чангыг тааруулан жигд хатган ширнэ.

4



4. Ширж дуусаад олбогоо даавуугаар доторлож шидээд, хүссэн өнгөөрөө загварт харуулсан шиг ирмэгийг нь хүрээлэх юмуу эсвэл зээглэнэ.



- Энэ олбог чинь яасан аятайхан эд вэ. Хөгшнийхөө машины суудал дээр тавихаар томыг ширж өгнө биз дээ?



- Ширэх нь амархан юм байна. Харин эсгийгээ бэлтгэх нь амаргүй юм. Ялангуяа эсгийрүүлэх нь. Чи надад туслаарай.



- Тэгэлгүй яахав. Гурил элдэж байгаа юм шиг л элдээд байгаа харагдсан. Хүч тэнхээ их шаардах байх шүү...





Та одоо эсгий урлалын арга ухааныг өвлөн хөгжүүлэгч өрхийн үйлдвэрлэгч Б.Баасанжавын ширмэл бүтээгдэхүүний загваруудтай танилцаад, цаашид хийх бүтээгдэхүүнийхээ хэмжээ, хээ угалз, загвар, хийц донжийн талаар санаа аваарай. (Ашигласан эх сурвалж: <http://war.eagle.mn>)

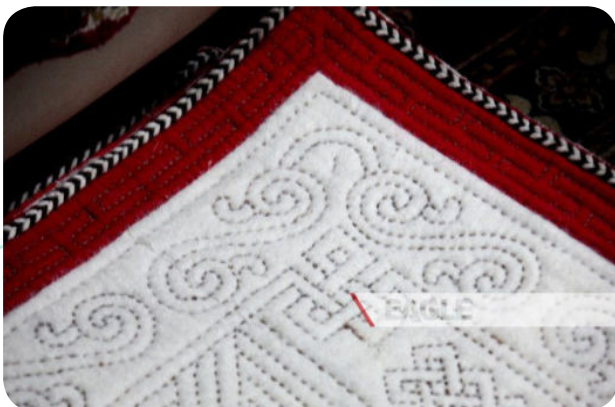
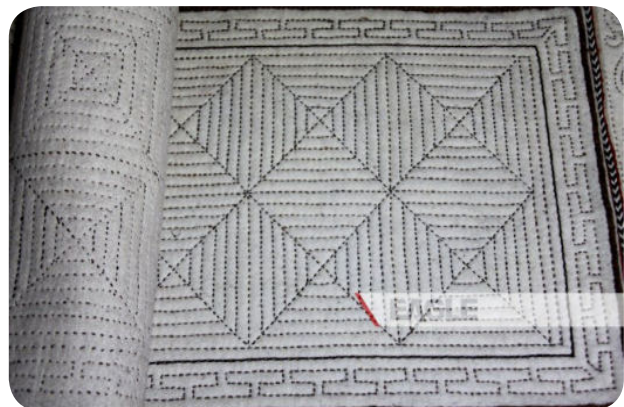

- “Мянган удаа сонсохоор, нэг удаа хар” гэж үнэн юмаа, хө.

- Үнэн шүү. Би чамд их гоё хээнүүд зурж өгнө өө.





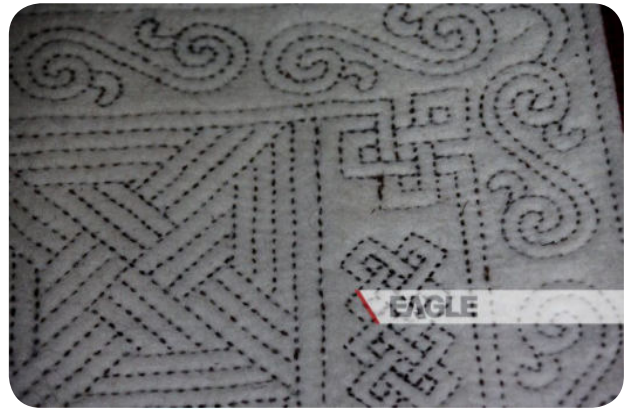
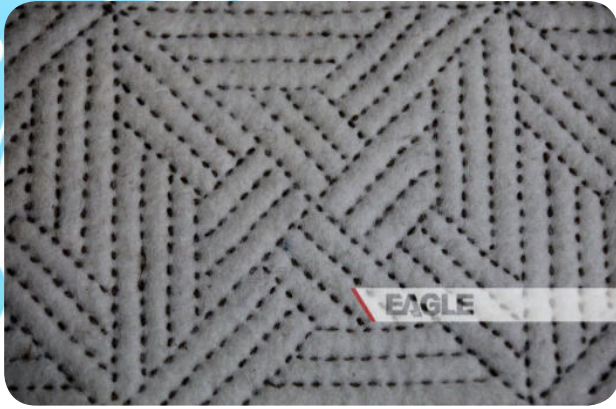



Ширмэл ширэх ажиллагаа **хээ тавих, эсгэж шидэх, ширэх, зээглэх**, гэсэн үндсэн хэсгээс бүрдэж байгааг суралцагч та дадлага хийх явцдаа анзаарсан байх. Монгол ширмэлийн өнгөн тал гоё байгаад зогсохгүй арын ширээс ч мөн адил жигд сайхан байхыг эрхэмлэдэг.

Ширмэл ширдэгийн хамгийн гол онцлог нь ширэх ажиллагаа юм. Ширдэгний голын хээнд түмэн наст, баянхошуу сүлжээ, хулсан сүлжээ, өлзий хээ, зоосон хээ зэрэг хээнүүдийг ихэвчлэн тавина. Ширэхдээ нэвтэлзэх оёдлыг ашиглана.

Хээ ширсэний дараа улаан хүрэн өнгийн зузаан даавуу цэмбээр 5-8 см өргөн эмжиж дан зээгийг зэрэгцүүлэн оёх буюу сүлжсэн нарийн зээгээр чимэглэнэ.

Эсгийг ширэхдээ ихэвчлэн тэмээний ноосоор ээрсэн утсаар ойрхон зайтай ширэх нь илүү эдэлгээтэй болгодог.

**Ширмэлийн хээ.** Монгол ширмэл урлалын хээг өр (голын), өнцөг булан, хөвөө хүрээ, зах хээ гэж ангилдаг. Өр хээнд дөрвөлжнөө нүдэлж, нүд бүрээ тэнцүүхэн юмуу, сондгой тооны хошуучлах аргаар ширдэг. Хөвөөгөөр нь алхан хээ, үүлэн хээ, галуун таваг, усан долгио, эрчлээ, хулсан сүлжээ, эвэр угалз ширнэ. Зарим хээний загварыг дараах зургуудаас харна уу.



**Ширмэлийн утас.** Ширмэл ширэх утсыг тэмээний зогдор болон бие ноосыг жигд хольж ээрнэ. Утас ээрэхдээ ноосоо нарийхан сунгаж жигд цувуулан ээрүүлийн голыг баруун гарын эрхий долоовор хуруугаар утасны хамт барин нар зөв эргүүлэн эрчлэн орооно. Ээрсэн утсыг давхарлан эрчлэхийг утас нийтгэх гэх ба дан давхар, гурамсан эрчтэй утас болгон хийх зүйлийнхээ утасны нарийн бүдүүн бөх батыг тохируулна.





**Сөөхий эсгэж оёх дасгал.** Хавтгай эсгийгээр төрөл бүрийн бүтээгдэхүүн эсгэж, оёж сурахын тулд эхлээд сөөхий хийх дасгал хийгээрэй. Сөөхий хийх аргачлалыг анхааралтай уншаад, дагаж ажиллаарай.



1. Дараах зурагт буй эсгүүрийг хүссэн хэмжээгээрээ хааш хааш нь тэнцүү томруулж цаасан дээр буулгана.

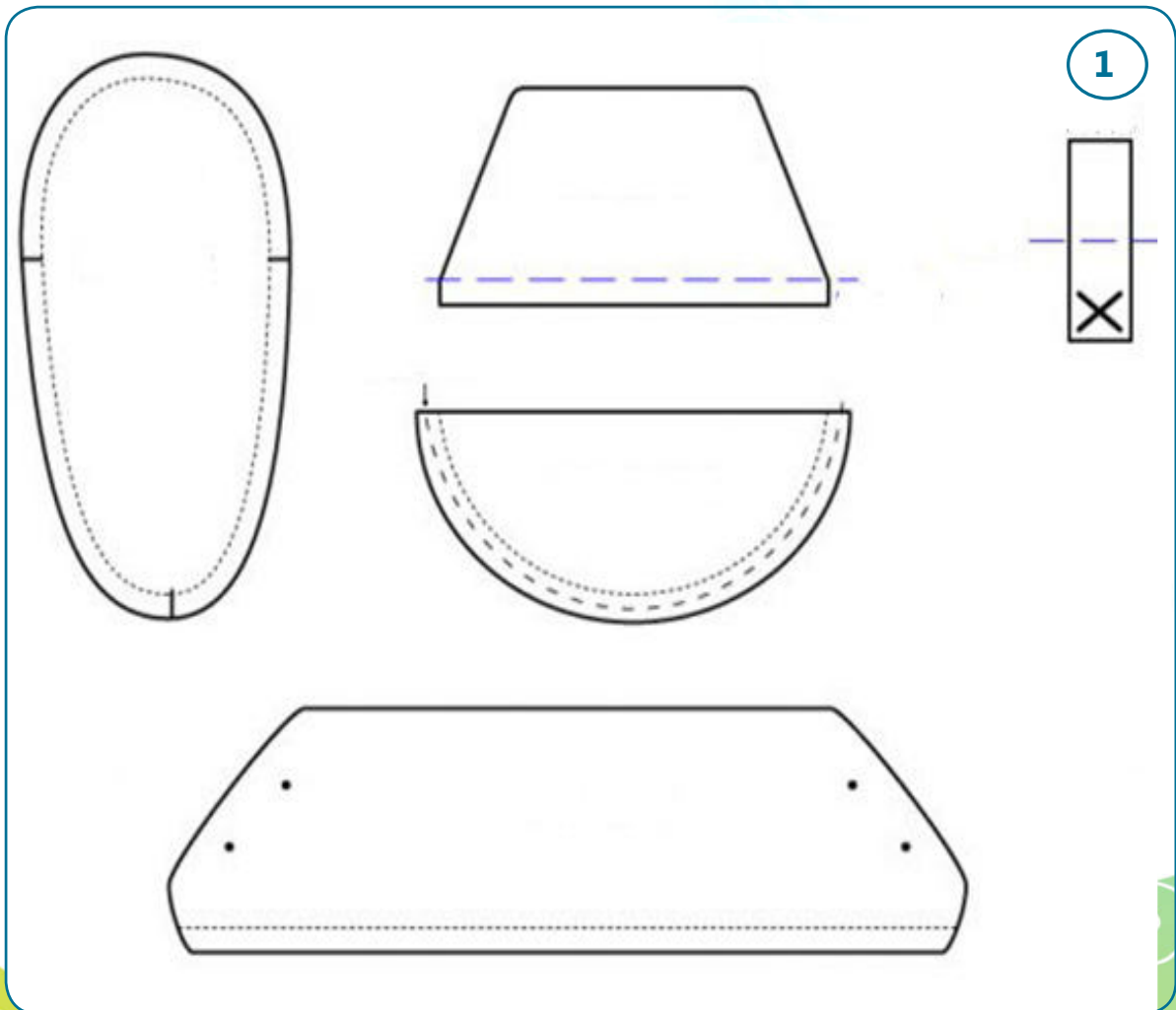



2. Цаасан дээр зурсан эсгүүрээ эсгийн дээрээ буулгаад, дараах зурагт харуулсан өнгө, тоогоор сөөхийний хэсэг бүрийг эсгэнэ. Улаан өнгийн эсгий байхгүй бол өөр өнгийн эсгийгээр орлуулж болно.

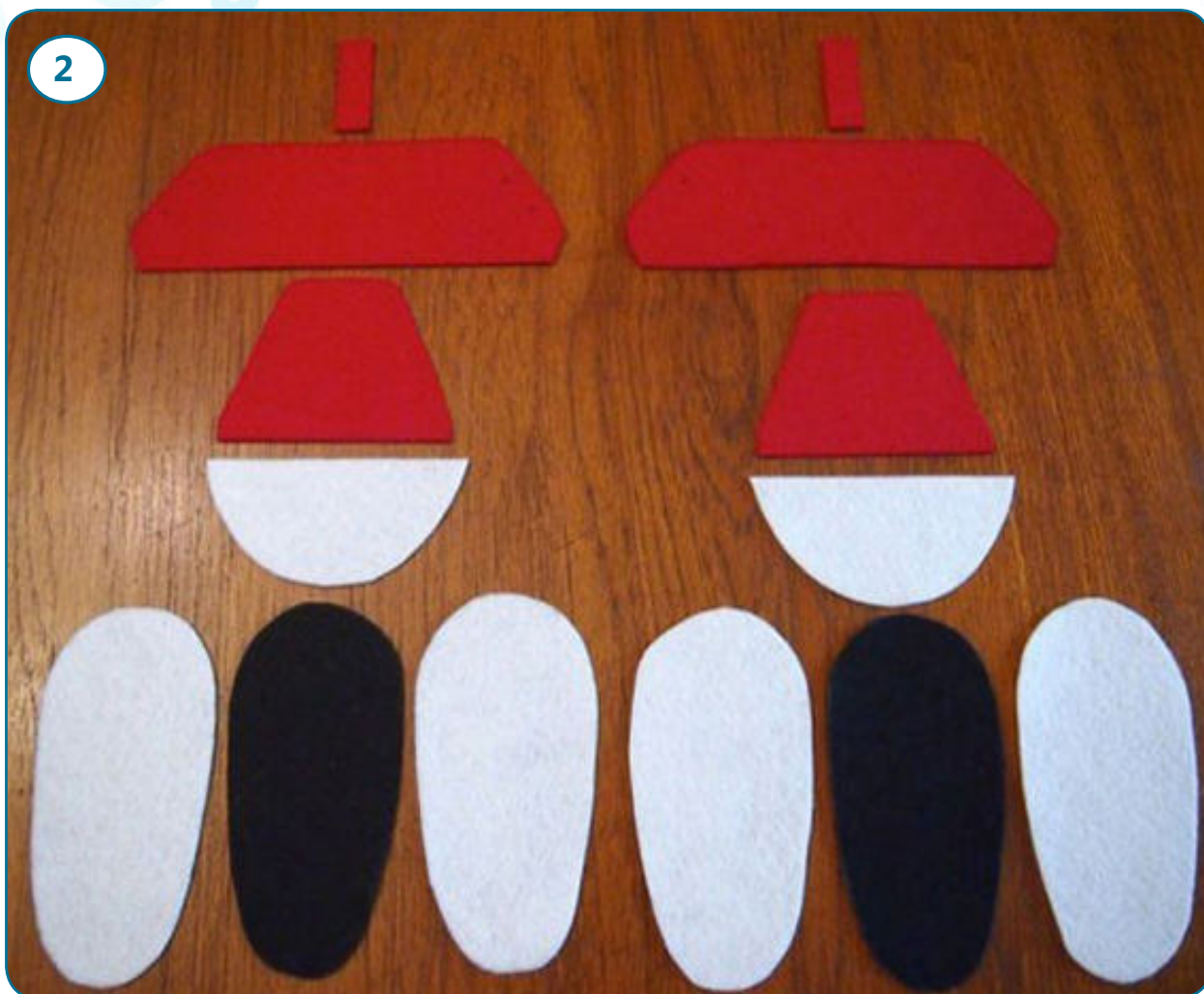

3. Сөөхийний арын хэсгийн ирмэгийг зургийн дагуу нуруулдаж хэрэх оёогоор оёно.



4



4. Сөөхийний арын хэсгийн ирмэгийг оёж дуусаад, дээд ирмэгийн голд татуурга хадна.

5



5. Сөөхийний хоншоор хэл хоёрыг холбож оёно.

6. Хар цагаан 2 ул авч давхарлаад хатгуур зүүгээр хатгаж бэхлээд, өсгий талыг тойруулан оёод, дээр нь хоншоорын хэсгийг шидэж тогтоогоод оёход бэлтгэнэ.

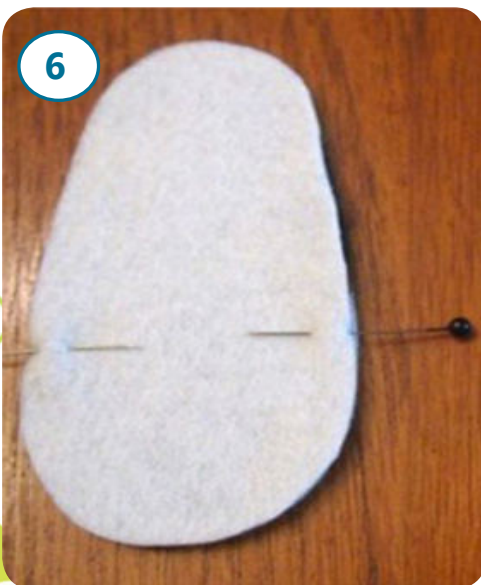

6





7. Дараа нь сөөхийний арын хэсгийг уланд тохируулан шидэж, оёход бэлтгэнэ.



8. Сөөхийний түрийг ултай нийлүүлж оёод, үдээс сүвлэхээр бэлтгэсэн нүхэндээ үдээс сүвлээд сөөхий бэлэн болно.



9. Өмнө хийсэн загварыг бага зэрэг өөрчлөөд 9 дүгээр зурагт өгсөн сөөхийг өөрөө сэтгэж хийгээрэй.





**Бойтог эсгэж оёх дасгал.** Хавтгай эсгийгээр 2 төрлийн бойтог эсгэж, оёх дасгал хийгээрэй.

1. Дараах зурагт буй эсгүүрийг хэрвээ томруулах бол хүссэн хэмжээгээрээ хааш хааш нь тэнцүү томруулж цаасан дээр буулгана.



1

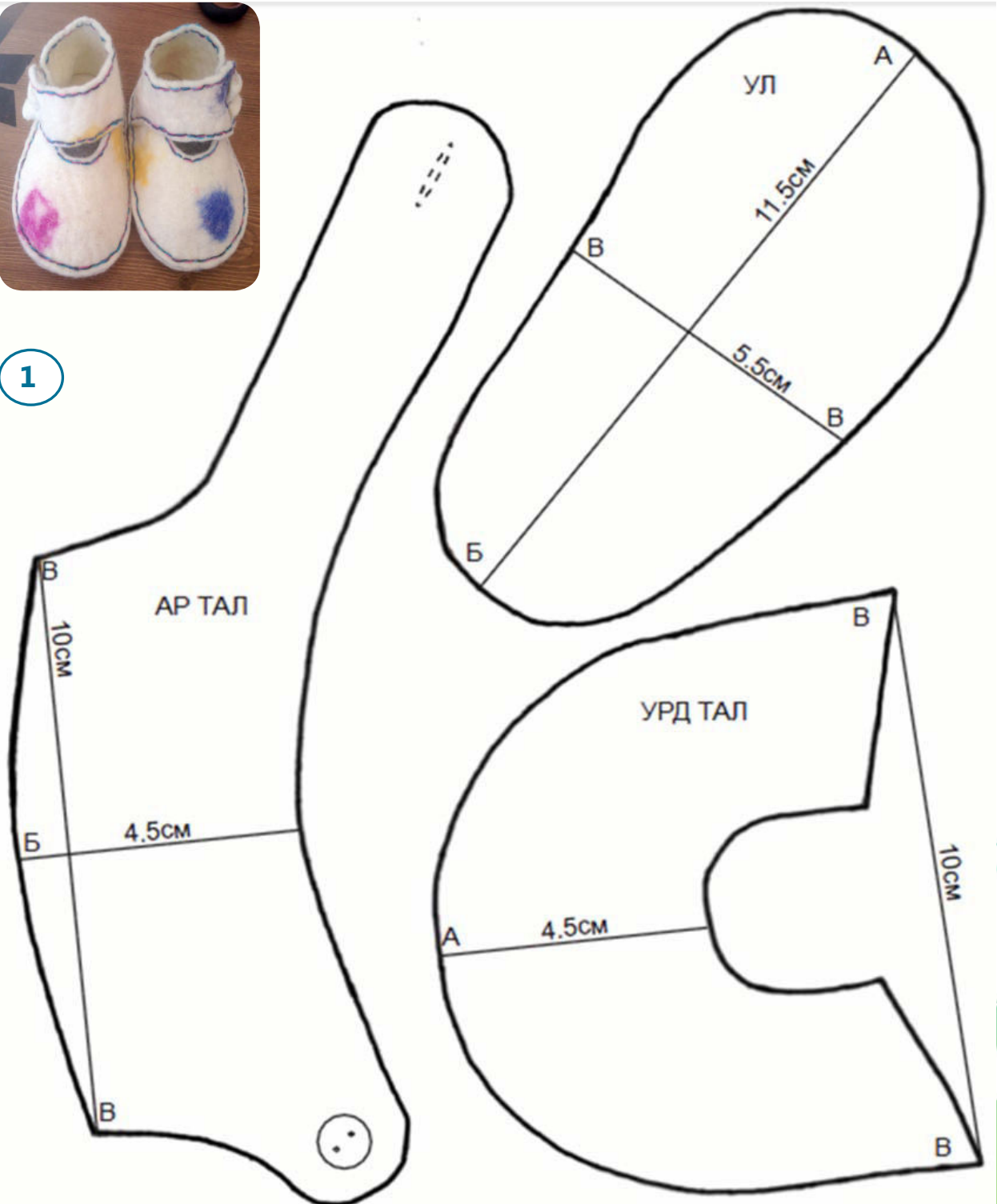

2. Хавтгай эсгийний дотогшоо харах тал дээр зураг 2-т буй хэсгүүдийн эсгүүрийг тавьж зурна.

3. Ул болон өсгийний эсгүүрийг эргүүлж харуулж тавиад нөгөө талын хөлийн эсгүүрийг гаргана.

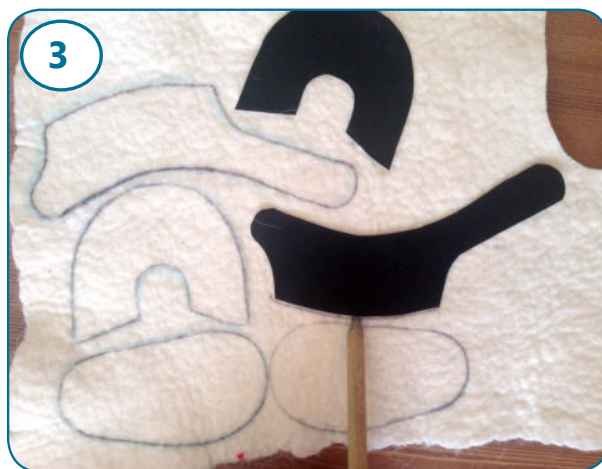
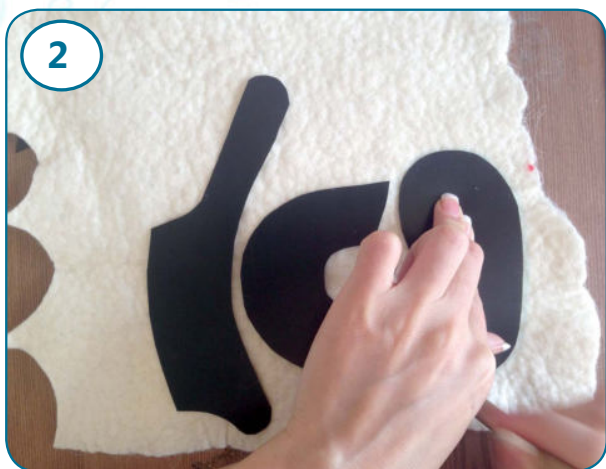

4. Зурсан эсгүүрээ хайчилна.

5. Эсгэж дууссан байдал

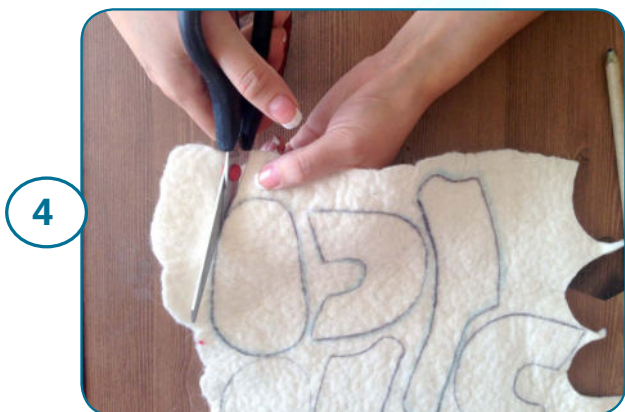

6. Эсгий бүтээгдэхүүн дээр оёдол хийхдээ утасны үзүүрийг загидахгүйгээр холоос хатгаж эсгий дундуураа гүйлгэж хэд хэд хатгаж утсаа шингээж өгнө. Хамар хэсгийн эсгүүр, өсгийний эсгүүр 2-ыг холбож нэвтгэлзэх оёгоор оёно (Зураг 6, 7).

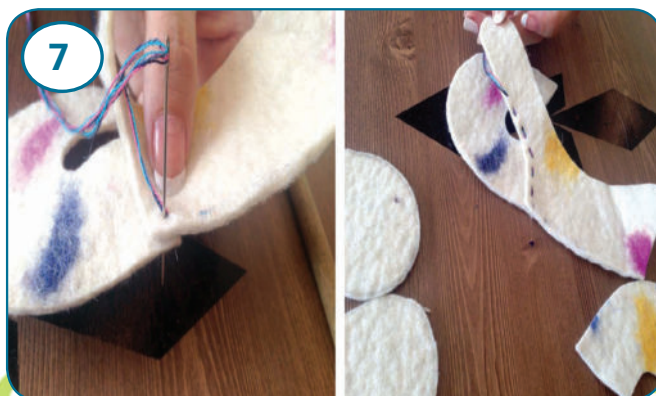
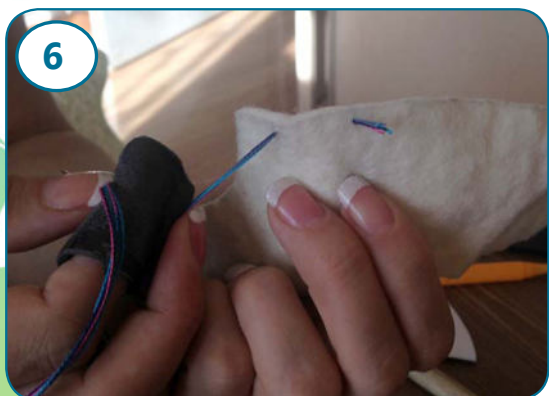



7. Тойруулж оёд нөгөө талын ирмэгтэй холбож оёно. Дараа нь оёныхоо мөрөөр дахин хоосон зайг нөхөж битүү оёж дуусгана (Зураг 8, 9).

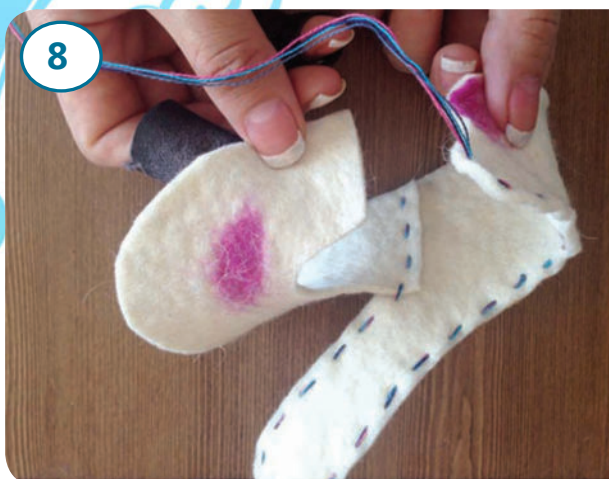

8. Улны эсгүүр, холбож оёсон дээд хэсэг 2-ыг голоор нь нугалж, голыг нь олоод харандаагаар тэмдэглэнэ. Ул, хамар хоёрт тэмдэглэсэн цэгүүдийн давхцуулан бариад мөн адил жигдхэн хатгаж оёно. Дараа нь эсгийний өөдсөөр товч хийнэ (Зураг 10, 11, 12).

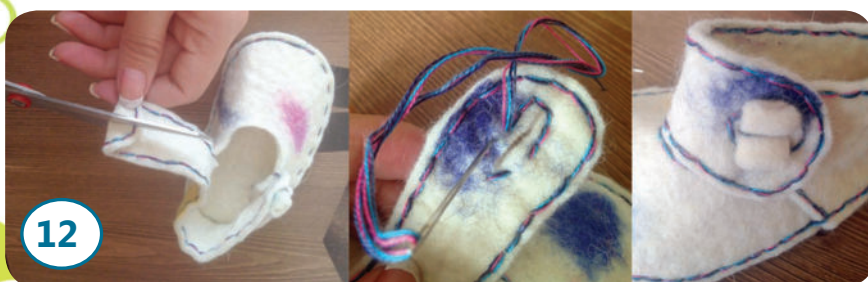
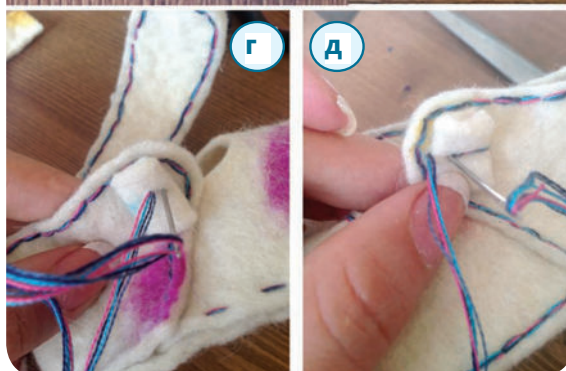
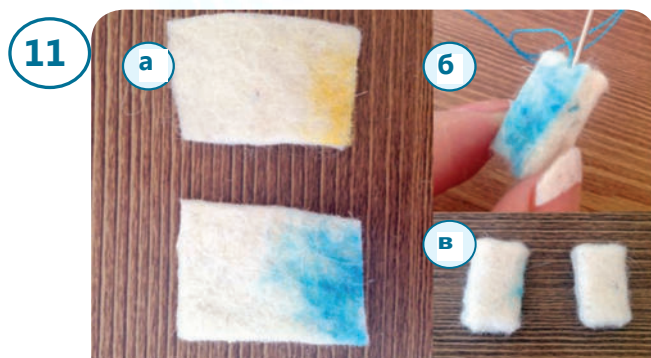

9. Бас өөр нэг бойтог эсгэж оёх дадлага хийгээрэй. Эсгүүр болон бойтогны зургийг хавсралт 6-аас харна уу. Хуудас- 68





**Эсгийний өөдсөөр тоглоом хийх дасгал.** Тоглоом хийх аргачлалыг анхааралтай уншаад, дагаж ажиллаарай.

Монголчууд эртнээс хүүхдийг элдэв гай барцдаас сэргийлэхийн тулд уламжлалт арга болон домуудыг хэрэглэж ирсэн. Үүний нэг нь эсгийгээр үнэг урлах юм. Дөнгөж төрсөн хүүхдээ тайван унтуулахын тулд, мөн сэрүүн байхад нь саатуулахын тулд аав нь үнэг хайчилдаг заншилтай.

1. Доорх үнэгний зургийг хүссэн хэмжээгээрээ цаасан дээр буулгаад, зургаа эсгийн дээр тавьж тойруулан зураад хайчилж зүүх оосор хийнэ.



2. Одоо өөр нэг тоглоом хийе. Зааны тугалын эсгүүрийг цаасан дээр буулгаарай.

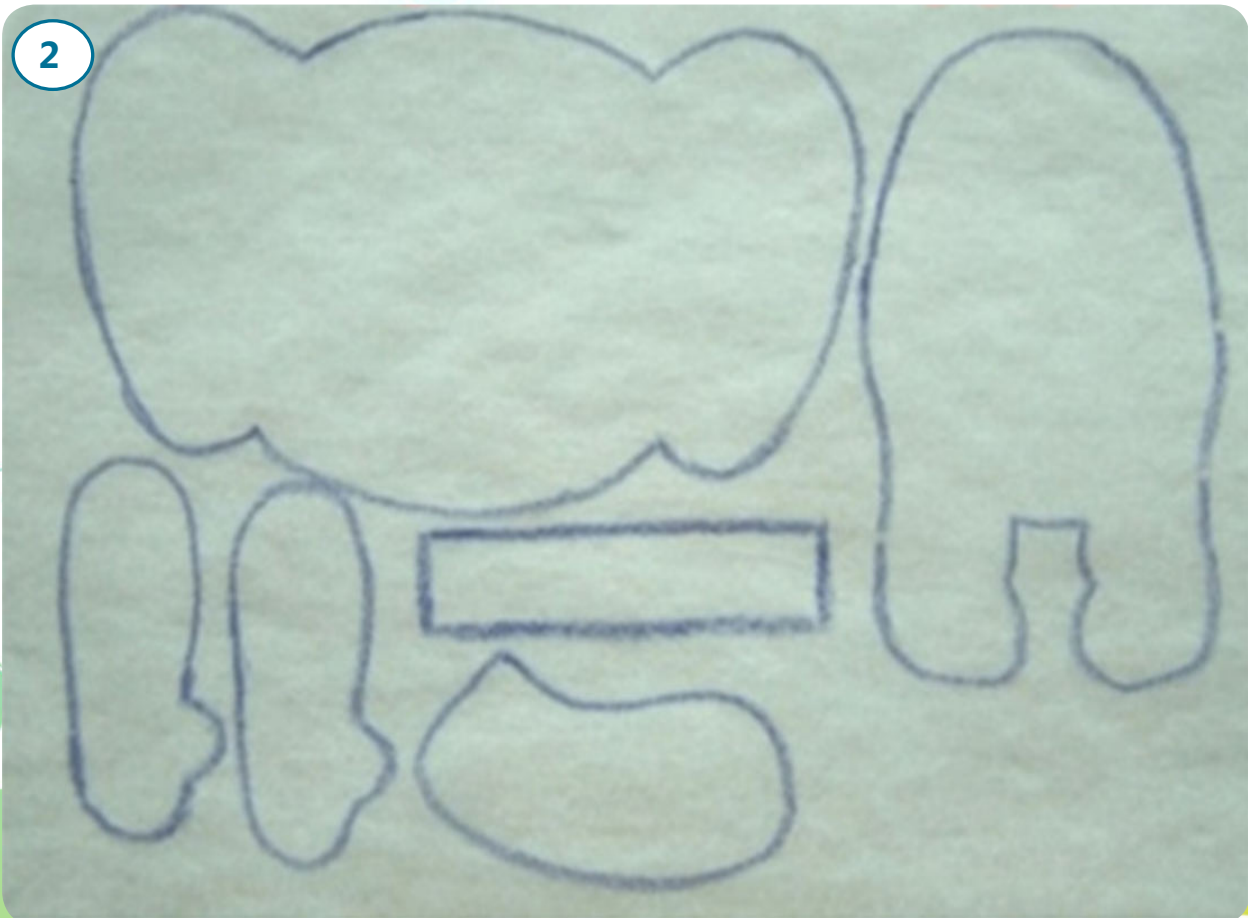

3. Дараах зурагт үзүүлсэн өнгө, тоогоор эсгэнэ.



4. Хэсгүүдийг нийлүүлж оёд, толгой, гэдэсний хэсэгт ноос чихэж бөмбийлгөнө. Нүд, хамар, хувцас, чимэглэлийг хадаад дуусгана.



5. Зураг 5-д буй морийг өөрөө сэтгэж хийгээрэй.



Суралцагч та хавтгай эсгий, хавтгай эсгийгээр бүтээгдэхүүн хийх аргаас суралцах дадлага хийлээ. Одоо сурсан зүйлээ тэмдэглэдэг дэвтэртээ бичээрэй. Тэмдэглэл хөтлөх жишээ:

Хийх зүйлийн нэр	Түүхий эд, хэрэгсэл	Хийх арга
Ширмэл ширэх	- Эсгий - Хээний зураг - Харандаа - Зүү, хуруувч - Тэмээний ноосон утас - Ирмэг хүрээлэх даавуу эсвэл томож бэлтгэсэн зээг	- Ширмэл ширэх эсгийгээ бэлтгэх - Хээ буулгах - Ширэх - Хүрээлэх, зээглэх - Цэвэрлэх гэсэн дарааллаар гүйцэтгэнэ.



Суралцагч та хавтгай эсгий, хавтгай эсгийгээр хийсэн бүтээгдэхүүнээ хэн нэгнээр үнэлүүлж дараах хүснэгтэд тэмдэглээрэй. Энэ нь танд цаашдаа юунд анхаарах хэрэгтэйг мэдэхэд туслалц болно.

д/д	Бүтээгдэхүүний нэр	Үнэлсэн хүний нэр	Үнэлгээ		
			Хэлбэр, хэмжээ	Өнгө, үзэмж	Оёдол чимэглэл
1					
2					
3					
4					
5					
6					
7					
8					



Дараах асуултуудад хариулах явцад, эргэцүүлэн бодоод, дүгнэлт хийгээрэй.

- Эсгий, эсгий бүтээгдэхүүн хийгээд та өрхийнхөө орлогыг нэмэгдүүлж чадах уу?
- Таны хийж сурч байгаа бүтээгдэхүүнүүдээс танд хамгийн их таалагдаж байгаа нь ямар бүтээгдэхүүн бэ?
- Таалагдаж байгаа бүтээгдэхүүнээ цаашид тууштай хийхээр шийдвэрлэсэн бол танд ямар нэгэн бэрхшээл тулгарах уу?
- Бэрхшээл тулгарах бол та яаж шийдвэрлэх вэ?
- Энэхүү гарын авлагын 34-35 дахь талд өрхийн үйлдвэрлэгч Б.Баасанжавын ширмэл бүтээгдэхүүнтэй танилцсанаа санаж байна уу? Та тийм үйлдвэрлэгч болохыг хүсч байна уу?





**Оёдолгүй бойтог хийх дасгал.** Та хийсэн зүйлээ хараад урамшиж байна уу? Одоо бойтог хийгээрэй. Зураг, аргачлалыг хараад өнгийн ноос байхгүй гэж санаа бүү зовоорой. Хар, цагаан, бор гэх мэт хонины төрөлх өнгийн ноос сонгох юмуу эсвэл нэг өнгийн ноосоор ч хийж болно. Гол нь арга технологийг нь сурах хэрэгтэй.

*Битүү гутал, гэрийн шаахайны үлгэр гаргах заавар*

- Хулдаасан дээр хэвлүүрийг босоогоор нь (улаар нь) тавиад улны хэвийг зурна. Хэвлүүр байхгүй бол өмсөх хүний гутлыг ашиглаж болно.

- Улны хэвний гол шугамыг зурна.

- Улны хэвийн гол шугам дээр хэвлүүрийг хэвтүүлж тавиад хажуугийн хэвийг зурна.

- Агшаах талбайг зурахдаа хүүхдийн жижиг шаахайнд (18-27 размер) 2 см, 28-35 размерт 3 см, 36-40 размерт 4 см байхаар, түрийн урт дээр 1см илүү тавьж зурна.

- Гаргасан нэг талын үлгэрийг нугалаад нөгөө шаахайны үлгэрийг зурж гаргана. Ингээд дэлгэмэл байталтайгаар хос шаахайнд ашиглана.

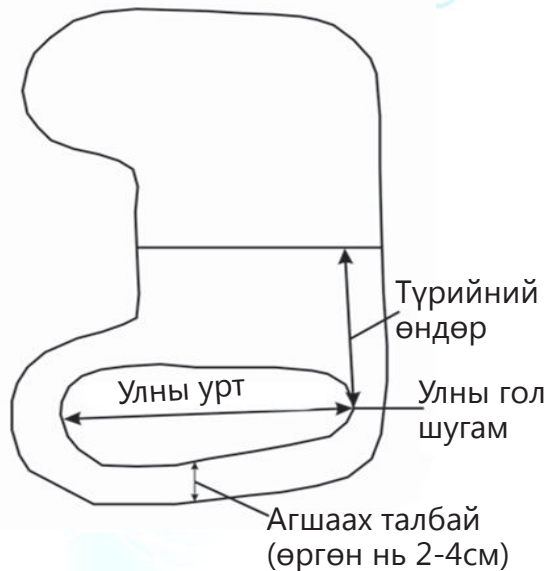

1

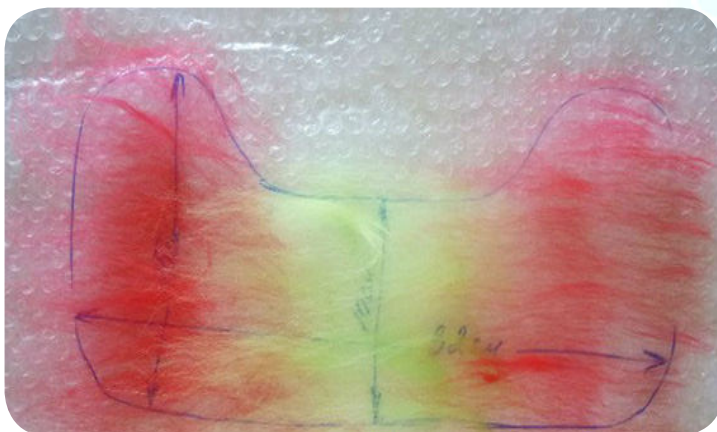

1. Гялгар цаасаа дэлгээд, дээр нь эсгүүрээ тавьж ноосоо зурагт үзүүлсэн маягаар эсгүүрээс хааш хаашаа 1 см илүү гаргаж зулна.

2



2. Эхний давхрыг нь дагуугаар дараагийнхыг хөндлөнгөөр гэх мэт зөрүүлж хэд хэд давхарлан зулна.

3



3. Тороор бүтээж савангийн хөөстэй усаар норгож бага зэрэг нягтруулна. Эргүүлж нөгөө талаар нь тавиад, эсүүрээс илүү гарсан ноосыг эсгүүрийн ирмэгийг тойруулан нугална.

4



4. Ирмэгийг нугалсан тал дээр өмнөхийн адил хааш хааш нь 1 см илүү гаргаж зулна. Эргүүлж нөгөө талаар нь тавиад, илүү гарсан ноосыг тойруулан нугалж наалдуулна.

5



5. Зулж дуусаад илүү гарсан ноосыг нугалж наалдуулаад савантай усаар норгоход эсгүүр ноосоор жигд битүү бүрхэгдэнэ.

6

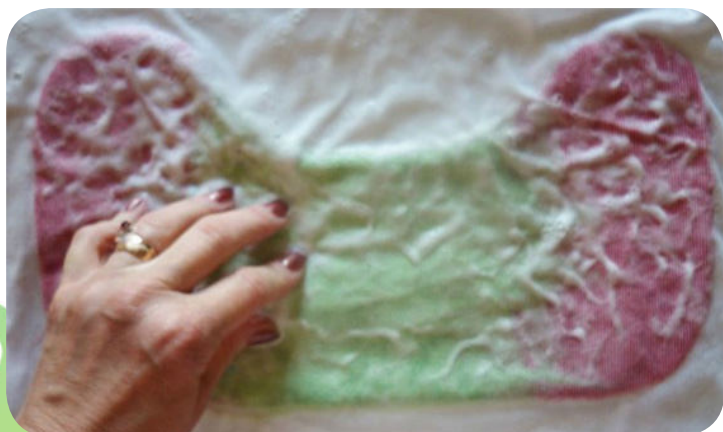

6. Тороор бүтээгээд савангийн хөөстэй усаар норгож эсгийрүүлнэ. Эхлээд захаас гол руу нь чиглэлтэй зөөлөн илсээр биежээд ирэхээр нь чангаруулна.



7



7. Бойтгоо биежээд эсгийрээд ирэхээр дундуур нь хайчилж хуваагаад, эсгүүрээ эвтэйхэн сугалж авна.

8



8. Түрийгээрээ нийлж нэг байсан бойтог хоёр хэсэг боллоо. Тус тусад нь нимгэн зузаан, хэлбэр дүрсийг нь ижилсүүлэн үргэлжлүүлэн эсгийрүүлнэ.

9



9. Бойтогны хамрын хэсгийг сайн хэлбэршүүлж, боомоор нь нарийсгаж өгнө. Эс тэгвээс хэлбэр дүрс муутай болно. Сугараад хүүхдийн хөлд тогтохгүй, тохиромж муутай болдог.

10



10. Зурагт эсгийрүүлж хэлбэршүүлсэн бойтгийг барьж харуулсан байна. Нөгөө бойтгийг нь яг ижил хэмжээтэй хэлбэр дүрстэй болгон эсгийрүүлж дуусгана.

11



11. Эсгийрүүлж дуусаад түрийг эргүүлж өөлнө. Өөлөхдөө зиг заг хайч ашиглаж болно. Эргүүлэхгүй байсан ч өөлнө.

12



12. Бойтгоо цаас болон ус сайн шингээдэг даавуу мэтийг чихэж хэвийг нь алдагдуулахгүй хатаагаад, чимэглэж дуусгана. Уланд нь савхи, илэг хадаж болно.

13. Дараах зургуудад (дугаар 13, 14) буй загваруудыг суралцагч та өөрөө сэтгэж хийгээрэй. Эхний загвар нь бидний өмнө хийсэн загвартай бараг адилхан байна. Дараагийнх нь хэмжээ, өнгө нь өөр болохоос бас л төстэй байна. Танд хийхэд амархан байх болно оо. Сайн ажиглаад ажлаа эхлээрэй.

13



14







**Гэрийн улавч хийх дасгал.** Зураг, аргачлалыг хараад дагаад хийгээрэй. Заавал будсан ноос байх албагүй, хар, цагаан, бор гэх мэт хонины төрөлх өнгийн ноосноос хоёр өөр өнгийн ноос сонгоорой. Эхний удаад нэг өнгийн ноосоор хийсэн ч болно. Гол нь арга технологийг нь сурахыг л хичээгээрэй.



1. *Эсгүүрээ гаргана.* Эсгүүр гаргах хулдаасан дээрээ гишгээд хөлөө тойруулан зурна. Дараа нь хөлийнхөө зургийн гадуур 1-2 см зайтай тойруулан зурна. Зураасыг дагуулан хайчилж аваад эсгүүр бэлэн болно (Ажилбар 1, 2, 3, 4)



2. Хоёр өнгийн ноосны нэгийг нь өнгө, нөгөөг нь дотор байхаар бодож битүү зулаад илүү гарсан ирмэгийг нугалж, бүтээгээд эсгийрүүлэхэд бэлэн болгоно.



3. Сайн эсгийрүүлж биежүүлээд бүтээлгийг аван шууд гараар илж үргэлжлүүлэн эсгийрүүлнэ. Ирмэг гаргалгүй захаас дотогш чиглэлтэй илэхээ мартуузай.



4. Сайн биежээд ирэхээр нь өсгийн хэсгийг хэмжээд хайчилж авна. Хайчлахаасаа өмнө ажилбар 9 ба 10-ын зургийг сайн ажиглаарай.





5. Хайчилж дуусаад эсгүүрээ дотроос нь сугалж аваад, шаахайны хоншоор луу гараа оруулан хэлбэршүүлэн эсгийрүүлнэ.



6. Саванг сайн гаргаж угаагаад, өөлөөд, хатаагаад, ирмэгийг нь оёно.



7. Хэрвээ та хүсвэл улавчин дээрээ хээ тавьж чимэглээд таны бүтээгдэхүүн бэлэн болно. Хээлэхдээ эсгий нягтруулах хээлэх зориулалтын шивүүрийн зүү ашиглана. Эдэлгээ сайтай бөх болгохын тулд илэг, савхиар уллаж болно.



8. Дараах зургуудад (дугаар 21, 22) буй загваруудыг суралцагч та өөрөө сэтгэж хийгээрэй. Таны хийх улавч хээ, өнгө, загварын хувьд санал болгож буй загвартай яг ижил байх албагүй гэдгийг санаарай.



- Энэ загварууд чинь яасан аятайхан харагдаж байна аа. Хувиргаж өөрчлөөд гутал хийж болмоор санагдаж байна шүү.



- Тэгээч. Чамайг чинь хүмүүс уран л гэх юм байна лээ шүү дээ. Гутал хийхэд хэв (клоток) хэрэгтэй байх аа. Хоёулаа хүмүүсийн "нүд унахаар" юм хийе л дээ...







**Сарлагийн хөөврөн бүтээгдэхүүн.** Сарлагийн хөөврөөр утас ээрч хийсэн бүтээгдэхүүний загваруудыг ажиглаад, туршиж үзэх санаа олоорой.

Гар ээрүүлээр утас ээрэх тухай ширмэл ширэх дасгал дотор товч дурдсаныг эргэн хараарай. Утас ээрэх ажлыг хөнгөвчлөх, бүтээмжийг нэмэгдүүлэх авсаархан төхөөрөмж байдаг. Төхөөрөмжийг зураг 1,2-оос харна уу. Хонины ноос сарлагийн хөөврийг хольж

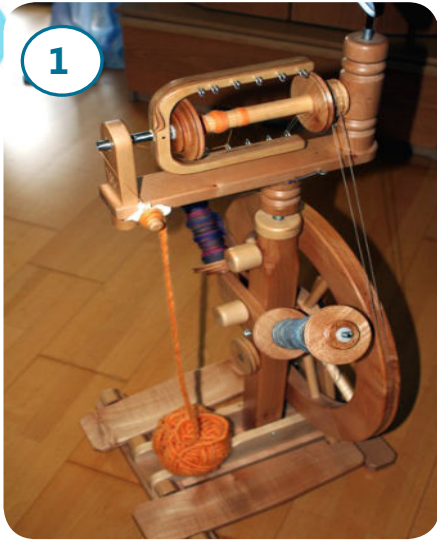

утас ээрээд бүтээгдэхүүн хийвэл нэн тохиромжтой байдаг. Жишээ нь: Сүлжмэл оймс хийхэд 50гр хонины ноос, 50гр сарлагийн хөөврийг хольж самнаад утас ээрч бүтээгдэхүүн хийвэл дулаан

бөгөөд чанарын хувьд давуу талтай болно. Утсыг а) нарийн болон бүдүүн, б) дан болон давхар в) өнгөний хувьд цагаан, саарал, хар бор гэх мэт янз бүрээр ээрдэг.

Сарлагийн хөөврөн утас:



Сарлагийн хөөврөн гар сүлжмэл бүтээгдэхүүнүүд:







## ҮНЭЛГЭЭ

1. Дараах асуултуудад хариулж өөрийгөө үнэлээрэй.

- Та номоо үзэх ялдамд олон бүтээгдэхүүн хийж сурсан уу?
- Хийж сурсан бүтээгдэхүүнийхээ талаар тэмдэглэл хөтөлсөн үү? Энэхүү гарын авлагын 46 дүгээр талд өгсөн тэмдэглэл хөтлөх загварыг ашигласан уу?

Хийх зүйлийн нэр	Түүхий эд, хэрэгсэл	Хийх арга

- Ном болон тэмдэглэлээ ашиглаад хэн нэгэнд ямар нэг бүтээгдэхүүн хийхийг зааж өгсөн үү? Хэрвээ заасан бол таны суралцагчид таалагдсан уу?
- Таны суралцагч дахиад өөр бүтээгдэхүүн хийхийг заалгах санал тавьсан уу?
- Таны хийсэн бүтээгдэхүүнийг үзсэн хүмүүс таныг магтаж урам өгсөн үү?
- Та хийсэн бүтээгдэхүүнүүддээ сэтгэл хангалуун байна уу?
- Цаашдаа сурсан зүйлээ ашиглан гэртээ ноос, хөөврөн бүтээгдэхүүн хийх ажлаа үргэлжлүүлэх үү?
- Хэрвээ таныг хоршооны гишүүдэд ноосон бүтээгдэхүүн хийх талаар зөвлөгөө өгөөч гэж хүсвэл та зөвшөөрөх үү? Та тийм хэмжээнд хүрсэн үү, өөрийгөө юу гэж үнэлж байна вэ?
- Та энэ номоор сурсан зүйлээ ашиглан гэртээ бүтээгдэхүүн хийгээд өрхийнхөө орлогыг нэмэгдүүлж чадах уу?
- Таныг бие даан суралцаж байхад танай гэр бүлийнхэн дэмжсэн үү?

Үнэлэх заавар:

8-аас дээш асуултад "ТИЙМ" гэж хариулсан бол	<b>хангалтай сайн</b>
6-7 асуултад "ТИЙМ" гэж хариулсан бол	<b>хангалттай</b>
5 хүртэл асуултад "ТИЙМ" гэж хариулсан бол	<b>сэдвээ дахин үзнэ үү.</b>



2. Та ямар нэгэн бүтээгдэхүүн хийгээд хэн нэгэнд үзүүлж үнэлүүлэн дараах хүснэгтэд тэмдэглэж байсан гэж итгэж байна. Бусдаар үнэлүүлж байсан хүснэгтээ гаргаад хараарай. Хүмүүс таныг юу гэж үнэлж байсан байна вэ? Бусдын үнэлгээ саналыг та анхаарч зассан байна уу? Хэрвээ та дараах хүснэгтийг суралцах явцдаа хөтлөөгүй бол хийсэн бүтээгдэхүүнүүдээ дэлгэж тавиад, хэн нэгэнд үзүүлж үнэлүүлээрэй.

Д/д	Бүтээгдэхүүний нэр	Үнэлсэн хүний нэр	Үнэлгээ		
			Хэлбэр, хэмжээ	Өнгө, үзэмж	Оёдол чимэглэл
1					
2					
3					
4					
5					
6					
7					
8					

Тайлбар:

1. Үнэлгээний үзүүлэлтийг 5-сайн, 3-дунд зэрэг, 1- тааруухан гэсэн оноогоор үнэлнэ.  
 2. Тааруухан буюу 1 оноо авсан үзүүлэлтийг хэрхэн сайжруулах талаар цаашдаа бодож ажиллаарай. Жишээ нь, битүү бойтогны хэлбэр хэмжээг 5, өнгө үзэмжийг 4, оёдол, чимэглэлийг 1 оноогоор үнэлсэн бол оёдол, чимэглэлийг сайжруулах талаар цаашдаа анхаарч ажиллана гэсэн үг.

3. Та одоо бие даан суралцаад ямар үр дүнд хүрснээ өөрөө үнэлээрэй. Өөртөө үнэлэлт дүгнэлт өгөх чиглүүлэг:

- Ноос, хөөвөртөө анхан шатны боловсруулалт хийж, үнэ өртгийг нь нэмэгдүүлэх сонирхолтой болсон эсэх
- Ноос, хөөврөөр гэртээ төрөл бүрийн бүтээгдэхүүн хийх олон арга сурах сонирхолтой болсон эсэх
- Өөрийнхөө ур чадварт итгэн, урам зориг орж сэтгэл хангалуун байгаа эсэх
- Сурсан зүйлээ бусадтай хуваалцах, зааж сургах хүсэлтэй болсон эсэх
- Сум, багийн үзэсгэлэнд оролцож, бүтээгдэхүүнээ нийтэд таниулсан эсэх
- Таны хийсэн зүйлийг бусад хүмүүс сонирхож захиалга өгч байгаа эсэх
- Ноос, хөөврөөс олдог орлого чинь нэмэгдэж байгаа буюу нэмэгдэх ирээдүй харагдаж буй эсэх
- Гэрийн нөхцөлд ноос, хөөврөн бүтээгдэхүүн хийхэд зайлшгүй тоног төхөөрөмж худалдаж авах хуримтлал бий болгож байгаа эсэх
- Таны ажлыг гэр бүлийнхэн чинь хүлээн зөвшөөрөөд, тусалж дэмжиж байгаа эсэх

## Өөрийгөө үнэлэх асуулгын хариу

**ХҮСНЭГТ 1. “ХОНИНЫ НООС БЭЛТГЭЛ”** сэдвээр өөрийгөө үнэлэх асуулгын хариу.

	Тийм	Үгүй	Мэдэхгүй
1. Монгол хонины ноосны ширхэг бүр нь голоороо хөндий гуурстай, гуурс нь агаараар дүүрсэн байдаг учир дулааныг сайн тусгаарладаг.			
2. Хонины ноосны эдэлгээний хугацаа дуусахад бүрэн задарч байгальд шингэдэггүй.			
3. Ноосоор хийсэн дулаалгын материал шилэн хөвөнтэй харьцуулахад дуу чимээг 20 хувиар илүү бууруулдаг.			
4. Манайх хонь хяргахдаа сүүдрэвчтэй хяргалтын байр, тусгайлан бэлтгэсэн дэвсгэр, сав шуудай, хайч зэргийг сайн бэлтгэдэг болсон.			
5. Хонины хондлойн хэсгийн ноос бага бохирдолтой, хамгийн нарийн, шигүү байдаг.			
6. Хонины нуруу хэсгийн ноос нар салхинд гэмтэж, хугарамтгай болж, уян хатан чанараа алдсан байдаг.			
7. Хонины хонго гуя, цавины бохирдсон ноосыг тусад нь авч савлах шаардлагагүй ноосонд хорогдолтой.			
8. Монгол хонины ноосны ялангуяа бүдүүн, бүдүүвтэр ноосны хамгийн нарийн, гэмтэлгүй хэсэг нь хүзүүний хэсгийн ноос			
9. Ноосыг талбайн хэмжээгээр нь ангилахаас гадна төрөл, өнгө, чанар, гадаад байдлаар нь ангилдаг.			
10. Манайх ноосоо ангилж бэлтгэдэг болсон. Энэ бол ноосныхоо үнийг нэмэгдүүлэх нэг арга төдийгүй үндэсний үйлдвэрлэлийг дэмжиж байгаа хэрэг юм.			
11. Манайх хониныхоо хот хэвтрийг ойр ойрхон сэлгэж байсан болохоор хонины ноос шарлаагүй үрэгдэл багатай байсан.			
12. Манайх тосон будаг, замын хараар хонио хаа хамаагүй тэмдэглэхээ больсон. Бусад малчдад сануулсан.			



## Өөрийгөө үнэлэх асуулгын хариу

**ХҮСНЭГТ 2.** “САРЛАГИЙН ХӨӨВӨР БЭЛТГЭЛ” сэдвээр өөрийгөө үнэлэх асуулгын хариу.

	Тийм	Үгүй	Мэдэхгүй
1. Сарлагийн хөөврөн хувцас ямааны ноолууран хувцаснаас бөх байдаг.			
2. Сарлагийн хөөврөн хувцас их хүйтэн байдаг.			
3. Сарлагийн хөөврөн бүтээгдэхүүн цахилгаанждаггүй, элдэв үнэр шингээдэггүй.			
4. Манайх сарлагаа хайчилж биш самнаж хөөвөрлөж байхаар шийдсэн.			
5. Сарлагийг самнаж хөөвөрлөвөл чанар сайтай их хөөвөр авах боломжтой.			
6. Сарлагийн бухны хөөвөр хамгийн чанар сайтай хөөвөр байдаг.			
7. Сарлагийг өнгөөр нь ялгаж самнаад, тус тусад нь савлаж тушаавал ангилан ялгалт хийж буй хүмүүсийн ажлыг хөнгөвчилнө.			
8. Сарлагийн бяруу хамгийн эрт хөөрөх учраас бярууг эхэлж самнадаг.			
9. Сарлагийн хөөврийг чанараар нь 1 ба 2 дугаар зэргийн хөөвөр гэж ангилдаг.			
10. Хөөврийг өнгөөр нь нарийн, нарийвтар, бүдүүн, бүдүүвтэр гэж ангилдаг.			
11. Манай гэр бүлийнхэн сарлагаа самнаж хөөвөрлөөд, ангилж тушаах нь үндэсний үйлдвэрлэлээ дэмжих нэг хэлбэр гэж ойлгосон.			
12. Манайх сарлагаа самнаж хөөвөрлөдөг айлын туршлагыг судлаад хамтарч ажиллахаар болсон.			

### Өөрийгөө үнэлэх асуулгын хариу

**ХҮСНЭГТ 3.** “ГАР АРГААР ЭСГИЙ БҮТЭЭГДЭХҮҮН ХИЙХ НООСЫГ БОЛОВСРУУЛАХ, БУДАХ АЖЛЫН ДАРААЛАЛ” сэдвээр өөрийгөө үнэлэх асуулгын хариу.

	Тийм	Үгүй	Мэдэхгүй
1. Хонины ноосоор гар аргаар бүтээгдэхүүн хийхэд нарийн ширхэгтэй, ноолуур ихтэй ноос илүү тохиромжтой байдаг.			
2. Ноос угаах үйл ажиллагаа нь ноосны дэвтээлт, үндсэн угаалт, зайлалт гэсэн 3 үе шатаас бүрдэнэ.			
3. АСЕ, близна зэрэг цайруулагч бодисоор ноосыг цайруулбал сайн.			
4. Ноосоо эхэлж угаах савандаа хийгээд дээрээс нь ус хийнэ.			
5. Угаасан ноосыг хатаахаас өмнө угаалгын машины сэгсрэгчийг ашиглан сэгсэрч болно.			
6. Ноосыг самнах машинаар самнахдаа 20-30 граммаар жигд жинлэж самнана.			
7. Би хонины ноосоор бүтээгдэхүүн хийх аргыг сайн сурч байгаа. Надад их сонирхолтой байна.			
8. Ноос будахдаа савтай бэлдмэл дээрээ дэвтээсэн ноосоо хийж, галаа нэмээд сайн буцалгаж будна.			
9. Ноосыг будагт ургамлаар будаж болдог.			
10. Ноосны зориулалтын будгаар ноос будахад ашигласан сав, аяга, халбагыг дахин хүнсний зүйлд хэзээ ч хэрэглэж болохгүй.			
11. Хонины цагаан, бор, саарал, хар өнгийн ноосыг хольж самнаад завсрын өнгө гаргаж авах энгийн арга байдаг.			
12. Манай гэр бүлийнхэн миний ноосоор бүтээгдэхүүн хийх ажлыг их дэмжиж тусалж байгаад би их баяртай байгаа.			



### Хонины ноос, сарлагийн хөөвөр бэлтгэн нийлүүлэх, ноос, хөөврөөр гар аргаар бүтээгдэхүүн хийх сургалтын үлгэрчилсэн хөтөлбөр

**Хөтөлбөрийн зорилго:** Хонины ноос, сарлагийн хөөврийн анхан шатны боловсруулалт хийж бэлтгэн нийлүүлэх, гэрийн нөхцөлд ноосоор олон төрлийн бүтээгдэхүүн хийх чадамжийг бие даан эзэмшинэ.

**Хөтөлбөрийн зорилт:**

- Бэлтгэн нийлүүлж буй ноос, хөөврийн чанарыг сайжруулах мэдлэг, чадвар, эзэмших,
- Гэрийн нөхцөлд ноосоор төрөл бүрийн бүтээгдэхүүн боловсруулах арга сурах
- Сарлагийн хөөврийг гар аргаар ээрч сүлжмэл бүтээгдэхүүн хийх мэдлэг, төсөөлөлтэй болох

**Зориулалт:** Хөтөлбөрийг хонины ноос, сарлагийн хөөвөр бэлтгэн нийлүүлэх, тэдгээр түүхий эдээр гар аргаар бүтээгдэхүүн хийх талаар анхан шатны мэдлэг, чадвар эзэмшихийг хүссэн хүмүүст зориулав.

д/д	Дэд сэдэв	Агуулга	Эзэмших мэдлэг, чадвар
1	Хонины ноос бэлтгэл	- Монгол хонины ноосны онцлог ба давуу тал - Хонины ноос бэлтгэхэд анхаарах зүйл - Хонь хяргах явц, аюулгүй ажиллагаа - Ноосны анхан шатны боловсруулалт, ангилан ялгалт	- Чанартай ноос бэлтгэх шаардлагуудыг мөрдлөг болгон ажиллах мэдлэг, чадвар - Ноосонд анхан шатны боловсруулалт хийж тушаах - Орлогоо нэмэгдүүлэх эрмэлзлэлтэй болно.
2	Сарлагийн хөөвөр бэлтгэл	- Сарлагийн хөөврийн онцлог ба давуу тал - Сарлагийн хөөвөр бэлтгэхэд анхаарах зүйл - Сарлаг хөөвөрлөх явц, аюулгүй ажиллагаа - Хөөврийн анхан шатны боловсруулалт, ангилан ялгалт	- Чанартай хөөвөр бэлтгэх, хөөврийн гарцыг нэмэгдүүлэх мэдлэг, чадвар - Хөөврөнд анхан шатны боловсруулалт хийж тушаах - Орлогоо нэмэгдүүлэх эрмэлзлэлтэй болно.
3	Хонины ноос, сарлагийн хөөврөөр гар аргаар бүтээгдэхүүн үйлдвэрлэх арга технологи	- Эсгий бүтээгдэхүүний онцлог, эрэлт, хэрэгцээ - Хонины ноос, сарлагийн хөөврөөр гар аргаар бүтээгдэхүүн үйлдвэрлэж орлогоо нэмэгдүүлэх боломж	Ноос, хөөврөн бүтээгдэхүүний онцлог, эрэлт, хэрэгцээ, гар аргаар бүтээгдэхүүн үйлдвэрлэж орлогоо нэмэгдүүлэх боломжийн тухай мэдлэг мэдээлэл

3	Хонины ноос, сарлагийн хөөврөөр гар аргаар бүтээгдэхүүн үйлдвэрлэх арга технологи	- Гар аргаар эсгий бүтээгдэхүүн хийх ноосыг боловсруулах, будах ажлын арга технологи, ноосыг зориулалтын будаг болон будагт ургамлаар будах технологи, боловсруулах, будах үеийн аюулгүй ажиллагааны горим - Цагаан, хар, бор ноосыг хольж самнаад завсрын өнгө гаргах арга	- Ноос сонгох, савах, сэмлэх, угаах, хатаах, самнах ажиллагааны технологи, ажилбар бүрийг технологийн дагуу гүйцэтгэх чадвар - Ноосыг зориулалтын будаг болон будагт ургамлаар будах, ноосны төрөлх өнгийг хольж өөр өнгө гаргах технологи, ажилбар бүрийг технологийн горимын дагуу гүйцэтгэх чадвар
"Гар аргаар эсгий бүтээгдэхүүн хийх арга технологи" дэд сэдвийн задаргаа			
3.1.	Хавтгай эсгий хийх арга	Зулах, эсгийрүүлэх, агшаах, угааж сэгсрэх, хатаах ажиллагаа, дадлага	Хавтгай эсгийг технологийн горимын дагуу хийх мэдлэг, чадвар
3.2.	Ширмэл ширэх арга	Ширмэлийн эсгий бэлтгэх, утас ээрэх, хээний зургийг эсгий дээр буулгах, ширэх, зээглэх, цэвэрлэх дуусгах ажиллагааг гүйцэтгэх технологи, дадлага	Ширмэл ширэх ажиллагааг технологийн горимын дагуу гүйцэтгэх мэдлэг, чадвар
3.3.	Хавгай эсгийгээр бүтээгдэхүүн хийх арга	Эсгийгээр хувцас, тоглоом, бэлэг дурсгалын зүйл эсгэж оёх, чимэглэх ажиллагаа, дадлага	Эсгийгээр бүтээгдэхүүн эсгэж оёх, чимэглэх ажиллагааг технологийн горимын дагуу гүйцэтгэх мэдлэг, чадвар
3.4.	Ноосоор оёдолгүй бүтээгдэхүүн хийх арга	Эсгүүр гаргах, зулах, услах, эсгийрүүлэх, хэлбэршүүлэх, угаах, хатаах, чимэглэх, дуусгах ажиллагаа, дадлага	Бойтог, углааш гэх мэт бүтээгдэхүүнийг технологийн горимын дагуу гүйцэтгэх мэдлэг, чадвар, өгсөн загвараас санаа аван өөрөө сэтгэж хийх чадвар
3.5.	Сарлагийн хөөврөн бүтээгдэхүүн	- Сарлагийн хөөврөн бүтээгдэхүүний онцлог ба давуу тал зөөлөн, дулаан, бөх бат, үнэр шингээдэггүй, цахилгаан дамжуулдаггүй гэх мэт - Сарлагийн хөөврийг хонины ноостой хольж самнаад өнгө гаргах, илүү давуу чанартай түүхий эд бий болгох арга - Хөөврийг гар аргаар ээрэх, гар ээрмэлээр төрөл бүрийн хувцас, хэрэглэл сүлжих	Сарлагийн хөөврийг боловсруулан ахуйн хэрэглээний эд зүйл хийж ашиглах талаар мэдлэг мэдээлэлтэй болно.



**Хөтөлбөрийг хэрэгжүүлэх арга хэлбэр:** Суралцагч зориулалтын гарын авлага, хэрэглэгдэхүүн ашиглан бие даан суралцах, богино хугацааны сургалт зохион байгуулж багшаар заалгаж сурах гэсэн хоёр хэлбэрээр хэрэгжүүлнэ. Аль ч хэлбэрээр хэрэгжүүлсэн суралцагчийн оролцоонд тулгуурласан идэвхтэй сургалтын аргыг хэрэглэнэ.



**Ашиглах хэрэглэгдэхүүн:** Уг хөтөлбөрөөр суралцах явцад тухайн ажилбарыг гүйцэтгэхэд ашигладаг багаж хэрэгсэл, машин техник, түүхий эд материалыг бодитоор бүрдүүлж хэрэглэнэ. Жишээ нь:

- хонь хяргах гар болон цахилгаан хайч
- сарлагийн хөөвөр самнах сам
- тушаа
- сур, дээс
- ноос
- ноос самнах машин, гар сам
- зориулалтын будаг, будагч ургамлын бэлдэц
- зориулалтын шампунь, саван
- тор (тюль)
- ажлын хувцас
- паалантай болон никель сав
- ширмэлийн хээ, зураг
- эсгүүр
- хулдаас гэх мэт

Мөн зориулалтын гарын авлага, аудио, видео, кино зэрэг сургалтын хэрэглэгдэхүүн ашиглаж болно.

**Үнэлгээ:** Явцын өөрийн үнэлгээ, бүтээгдэхүүний үнэлгээ, үр дүнгийн үнэлгээний хэлбэрээр үнэлнэ. Явцын өөрийн үнэлгээ болон бүтээгдэхүүний үнэлгээ нь сургалтын явцад байнга хийгдэх ба үр дүнг нь суралцагч алдаа дутагдлаа залруулах, сургалтыг идэвхжүүлэхэд ашиглана. Сургалтын дараа суралцагч ямар үр дүнд хүрсэн, сургалтаар эзэмшсэн мэдлэг чадвараа амьдралд тогтвортой хэрэглэж, хөгжүүлж байгаа байдлыг үр дүнгийн үнэлгээгээр үнэлнэ.

**Хонины ноос, сарлагийн хөөврөөр гар аргаар бүтээгдэхүүн үйлдвэрлэхэд ашиглах тоног төхөөрөмжийн жагсаалт**

	Тоног төхөөрөмжийн нэр	Нэгж үнэ	Загвар, тайлбар	Зураг	Хаанаас авах
1	Ээрэх дугуй	1200000	Louet шинэ		1. Ноосон эдлэлийн гар урлалыг дэмжих төв  Утас: 11454676, 99315599, 88315599
2	Ээрэх дугуй	550000	Louet хуучин		
3	Самнах машин	1200000	Louet шинэ		2. Хөх тэнгэрийн орон ХХК  Утас: 99945595, 88742211, 99757951
4	Самнах машин	650000	Монгол		
5	Гар сам /хос/	150000	Louet шинэ		
6	Гар сам /хос/	80000	Louet хуучин		
7	Гар сам /хос/	100000	Монгол		



**Бүтээгдэхүүний технологийн  
зааварчилгааны хуудас**

Лого	Хоршооны нэр:	
	Бүтээгдэхүүний нэр:	Бүтээгдэхүүний код:
	Үйлдвэрлэгчийн нэр:	Хөтөлсөн огноо:
<b>Бүтээгдэхүүний тодорхойлолт:</b>		
<b>Ноосны төрөл:</b>		
<b>Ноосны жин:</b>		
<b>Өнгө:</b>		
<b>Бүтээгдэхүүний хэмжээ:</b>		
<b>Бусад нарын шинж чанар:</b>		
<b>Нэмэлт хэрэгсэл, чимэглэл:</b>		
<b>Бусад нарийвчлал:</b>	<b>Тайлбар:</b>	
<b>Утас:</b>		
Утасны төрөл:		
Утасны диаметр:		
Утасны эрч		
Утасны өнгө:		
<b>Оёдлын алхам:</b>		
Оёдлын төрөл, аль хэсэгт ямар оёдол орсон:		
Оёдлын хатгац /мм-ээр/:		
<b>Эсгий</b>		
Эсгийний талбайн хэмжээ:		
<b>Товч</b>		
Төрөл:		
Байрлал:		
Өнгө:		

<b>Түүхий эд, туслах материал</b>				<b>Хэмжээ</b>	<b>Нэгж үнэ</b>	<b>Нийт үнэ</b>
Цагаан ноос						
Өнгийн ноос						
Уллагааны утас						
Оёдлын утас /чимэглэхэд, ирмэг оёход орсон утас г.м/						
Илэг, савхи						
Саван						
Бусад зардал						
<b>Материалын нийт зардал</b>						
<b>Ажлын цаг</b>			<b>Нийт цаг</b>			
	Угаах					
	Самнах					
	Зулах					
	Эсгийрүүлэх					
	Эсгэх					
	Гар оёдол					
	Машины оёдол					
	Гүйцэтгэл /цэвэрлэх, чимэглэх г.м/					
<b>Нийт дүн</b>						

<b>Код</b>	<b>Бүтээгдэхүүний нэр</b>
Бүтээгдэхүүний зураг, зураглал /урдаас, ардаас, хажуу талаас/	



**Эсгий шаахайны хэмжээ(размер) болон  
ноосны орц**

Хэмжээ-размер (см)		Ноосны орц (гр)	
Европ	Сантиметр	Битүү шаахай	Углаа шаахай
20	12.5	70	80
21	13.5	80	90
22	14	90	90
23	14.5	100	100
24	15	110	110
25	16	120	120
26	16.5	130	130
27	17	140	140
28	17.5	150	150
29	18	160	160
30	19	170	170
31	19.5	180	180
32	20	190	190
33	20.5	210	200
34	21.5	220	200
35	22.5	230	210
36	23	240	210
37	23.5	250	220
38	24.5	260	220
39	25.5	270	230
40	26	280	230
41	27	290	240
42	27.5	300	240
43	28	320	250
44	28.5	340	250
45	29	350	260
46	29.5	360	260
47	30	370	270
<b>Малгай хийх ноосны орц болон размер</b>			
52-56 /Тойргийн см/		80-90гр	
57-62 /Тойргийн см/		100-110гр	
Хүүхдийн малгай		60-70гр	

Ноосон эдлэлийн гар урлалыг дэмжих төв – ТББ, Улаанбаатар, 2015

## Эсгий бойтогны эсгүүр



### Ашигласан материал

1. Батчулуун Л. Монгол эсгий ширмэлийн урлаг. УБ., 1999
2. Гүндэгмаа Д. XXI зууны малчин багц модуль. УБ., 2010
3. Эрдэнэцэцэг Б. Эсгий эдлэл хийх арга технологи. УБ., 2002
4. Эсгий эдлэл хийж сурцгаая. Норвегийн тусламжийн байгууллагын Ноосны өрхийн үйлдвэрлэл маркетингийн төсөл УБ., 2007
5. Ноос будах технологи. Норвегийн тусламжийн байгууллагын Ноосны өрхийн үйлдвэрлэл маркетингийн төсөл УБ., 2007
6. Ноосыг хэрхэн боловсруулах вэ. Норвегийн тусламжийн байгууллагын Ноосны өрхийн үйлдвэрлэл маркетингийн төсөл УБ., 2007
7. Ноосон эдлэлийн гар урлалыг дэмжих төвийн сургалтын материалууд
8. <http://wap.eagle.mn>
9. <http://nova.rambler.ru>





ОЛОН УЛСЫН  
ХӨДӨЛМӨРИЙН  
БАЙГУУЛЛАГА

НҮБ-ын байр, Өрөө 209  
Нэгдсэн үндэстний гудамж  
Сүхбаатар дүүрэг, Улаанбаатар 14201  
Монгол Улс

Утас: 976 11 320624

Факс: 976 11 320625

<http://www.ilo.org>